

### К сведению покупателя

Для удобства транспортировки и предохранения от повреждений мебель поставляется в разобранном виде. На каждом пакете имеется маркировка с указанием названия изделия. Для крепления фурнитуры на деталях имеются отверстия и наконечники.

### Правила эксплуатации и ухода за мебелью

1. Мебель не следует устанавливать на неровном полу, близко к сырým и холодным стенам. При установке мебели вблизи от нагревательных или отопительных приборов их поверхности должны быть защищены от нагрева.
2. Не допускать сильных перепадов температур. Оптимальная температура эксплуатации мебели от +2°С до +35°С и относительной влажностью воздуха 45-70%.
3. Более низкая или высокая температура может привести к отслоению кромочного материала, плёнки ПВХ (при наличии в изделии МДФ, облицованных плёнкой ПВХ). Избегать попадания прямых солнечных лучей на изделие. Не следует ставить на поверхность горячие предметы температурой выше 65°С, в связи с возможным возникновением пятен и других дефектов. Обязательно использовать теплоизолирующую прокладку.
4. Во избежании набухания щитов на поверхности мебели, не допускать попадания воды. Попавшую на стол жидкость следует немедленно удалить салфеткой. Длительный контакт жидкости с мебелью может привести к дефектам.
5. Поверхность мебели разрешается чистить влажной тканью с последующей протиркой насухо, а также использовать специальные средства по уходу за мебелью. Запрещается применять эфир, ацетон, бензин и т.д. Лицевую фурнитуру следует чистить мягкими тканями с применением хозяйственного мыла, после чего вытирать насухо. Не использовать средства, содержащие абразивные материалы (наждачную бумагу, соду и др.). Зеркала и стекла рекомендуется протирать предназначенными для этого средствами.
6. В процессе эксплуатации, при необходимости, произведите регулировку петель, подтяните ослабленные узлы резьбовых соединений.
7. На крышки рабочих столов и полки не допускается прикладывать нагрузку более 30кг.
8. Не допускаются воздействия о поверхность мебели твёрдыми и острыми предметами.
9. При наличии в изделии деталей МДФ, рекомендуем установить принудительную вытяжку в зоне установки плиты. Исключить близкое расположение осветительных и нагревательных приборов (не ближе 200мм), а также попадания прямых солнечных лучей, во избежании деформации, отслоения или изменения оттенка облицовочного покрытия.
10. При наличии в изделии деталей с фотопечатью, исключить малейшее механическое воздействие на рисунок. Запрещено использовать при уборке средства, содержащие любые органические растворители, а также абразивные вещества. Запрещено приклеивать на рисунок скотч, т.к. следы от скотча удаляются только растворителем.
11. На дефекты, возникшие из-за несоблюдения требований данных правил, гарантия не распространяется и претензии не принимаются.

### Рекламации принимаются при наличии следующей информации:

- дата упаковки, артикул изделия (см. упаковочный ярлык).



### ГАРАНТИЙНЫЙ ТАЛОН

- Изготовитель гарантирует соответствие мебели требованиям ТР ТС 025/2012, ГОСТ 16371-2014 «Мебель. Общие технические условия.» при соблюдении условий транспортировки, хранения, эксплуатации и рекомендаций по уходу за мебелью.
- Претензии по комплектности, качеству и отклонениям, при которых сборка невозможна, должны предъявляться в магазин, где была приобретена мебель.
- Все гарантийные работы производятся только при предъявлении настоящего гарантийного талона.
- Гарантийный срок эксплуатации изделия 24 месяца со дня продажи мебели.

Гарантийный талон действует только при наличии чека о покупке изделия.

Срок службы изделия 10лет.

### Гарантийное обслуживание не производится:

- При наличии дефектов, появившихся из-за несоблюдения потребителем условий транспортирования, хранения, сборки, эксплуатации и рекомендаций по уходу за мебелью.
- В связи с постоянной работой по усовершенствованию изделий, в конструкцию могут быть внесены изменения, не отражённые в настоящей инструкции.

Наш сайт: [www.mebelomsk.com](http://www.mebelomsk.com)

**СПАСИБО ЗА ПОКУПКУ!**



**ОМСК  
МЕБЕЛЬ**

644009, Россия, г. Омск,  
ул. Лермонтова, д.192.  
(3812) 368-000, 368-555  
[www.mebelomsk.com](http://www.mebelomsk.com)

## Инструкция по сборке

# ОРФЕЙ - 4 Стол обеденный разд. 1000(1400)

Артикул: Ст078.2

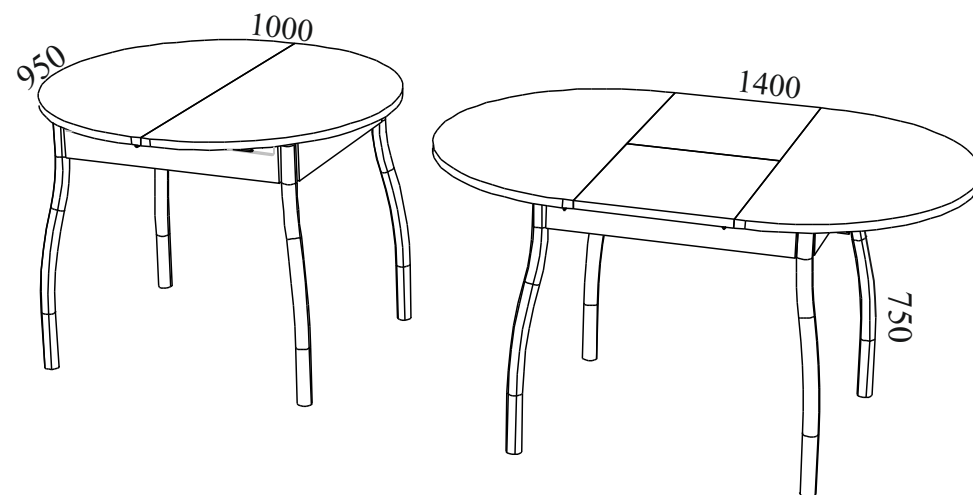

Габаритные размеры: ширина - 1000(1400) мм, высота - 750 мм, глубина - 950 мм.

### Правила сборки

**Уважаемые покупатели! Качество мебели зависит от правильности сборки. Поэтому рекомендуем доверить сборку специалисту. Если Вы все-таки приняли решение собрать мебель самостоятельно - настоятельно рекомендуем руководствоваться данной инструкцией.**

Уважаемый Покупатель, ваши замечания и пожелания направляйте по адресу [qc@mebelomsk.com](mailto:qc@mebelomsk.com), они будут рассмотрены в кратчайшие сроки!

**Нам важно ваше мнение!**

Сборку следует производить на ровном полу, покрытом тканью или бумагой во избежании повреждения кромок и загрязнения мебели. Сборку корпуса рекомендуется производить в горизонтальном положении, устанавливая детали лицевыми кромками вниз. Необходимо соблюдать осторожность, чтобы не повредить лакированные поверхности. В сборке крупногабаритных изделий должны участвовать не менее двух человек. Детали при сборке необходимо закреплять прочно, не допуская их качания. Сборку производить последовательно согласно инструкции.

# ОРФЕЙ - 4 Стол обед. разд. 1000(1400) с опорой №3 Ст078.2

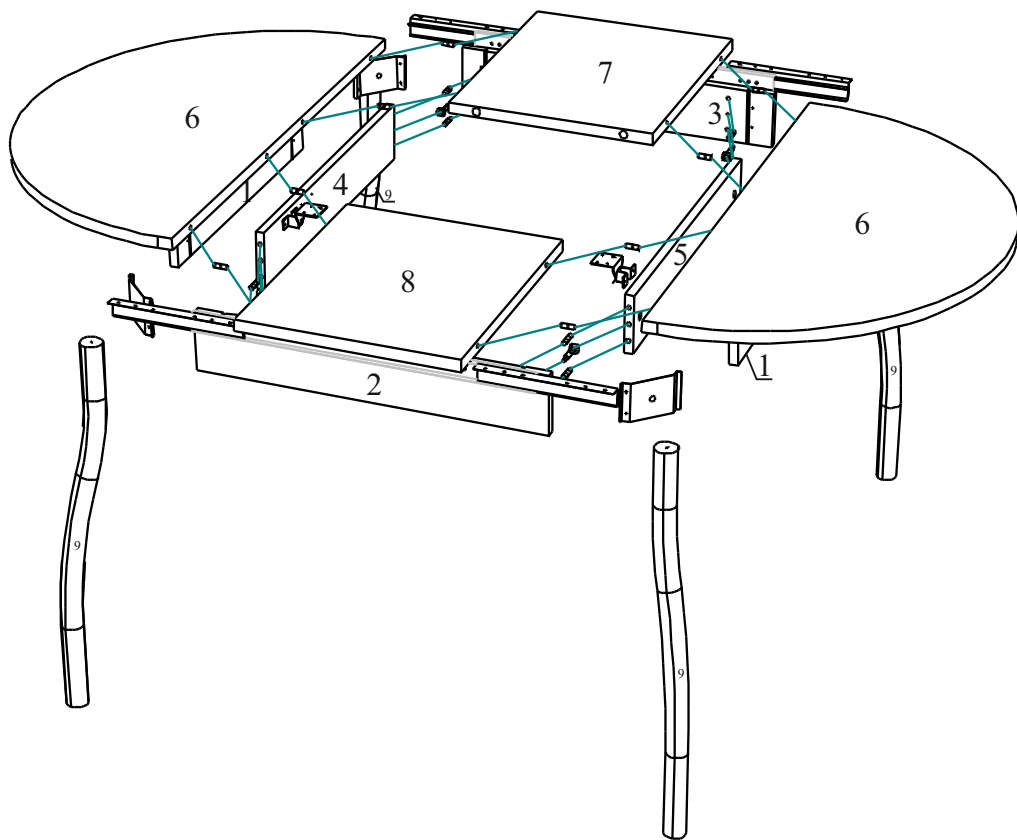

Механизм д/стола крепится к собранной столешнице саморезами 4.0\*16 с прессшайбой.

Вставка крышки верхняя крепится к механизму “бабочка” саморезами 4.0\*16.

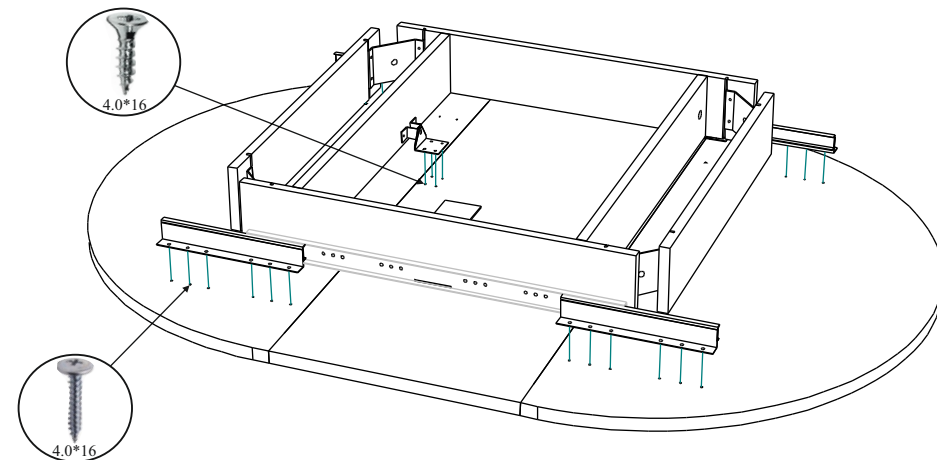

Опоры крепятся к кронштейнам стола болтами 08\*45 через шайбы 08.

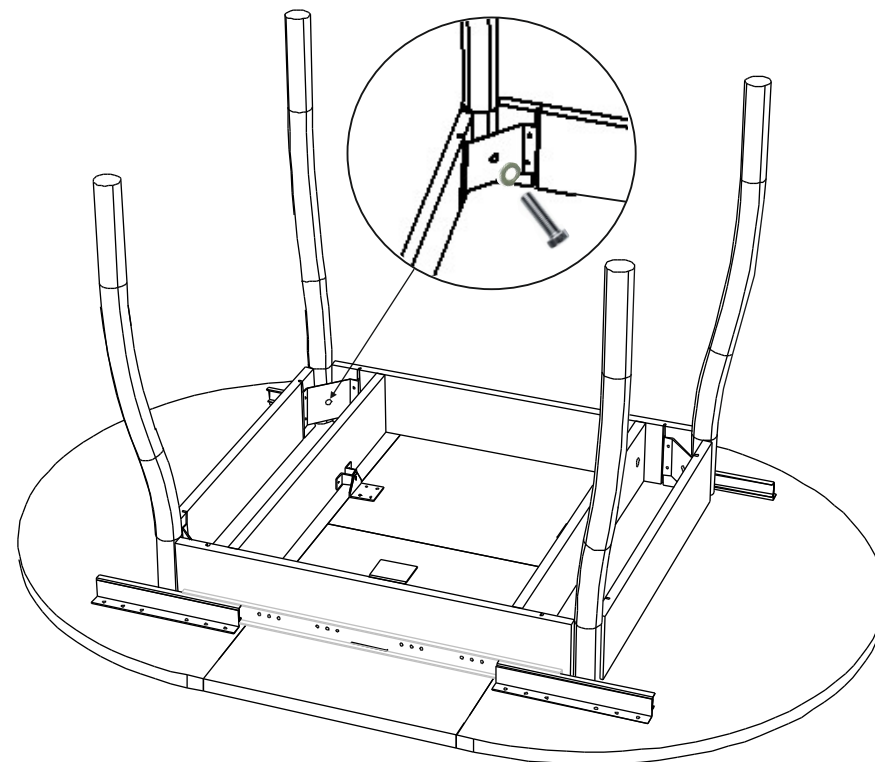

Перед установкой петель потайных во вставки крышек, выкрутить распорные винты (**внимание:** установка производится без молотка!). После установки, в петли закручиваются саморезы 3.5\*30, винты затягиваются.

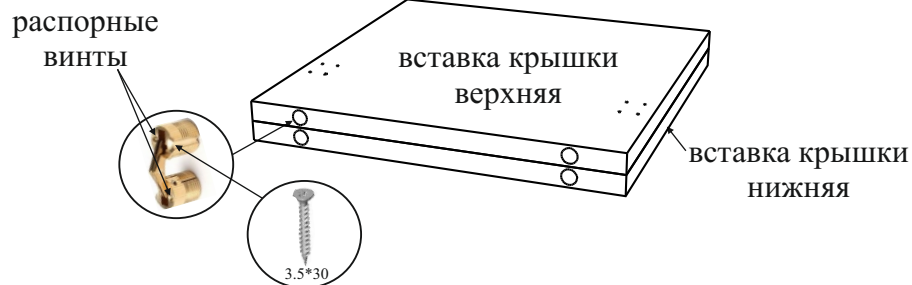

Расположить крышки и вставки крышек как показано на рисунке. Шканты металлические “мама-папа” забиваются в торцы крышек и вставок крышек. В одну крышку забиваются шканты “папа”, в другую - “мама”. Во вставки крышек с одной стороны забиваются шканты “папа”, с другой - “мама” (см. рисунок).

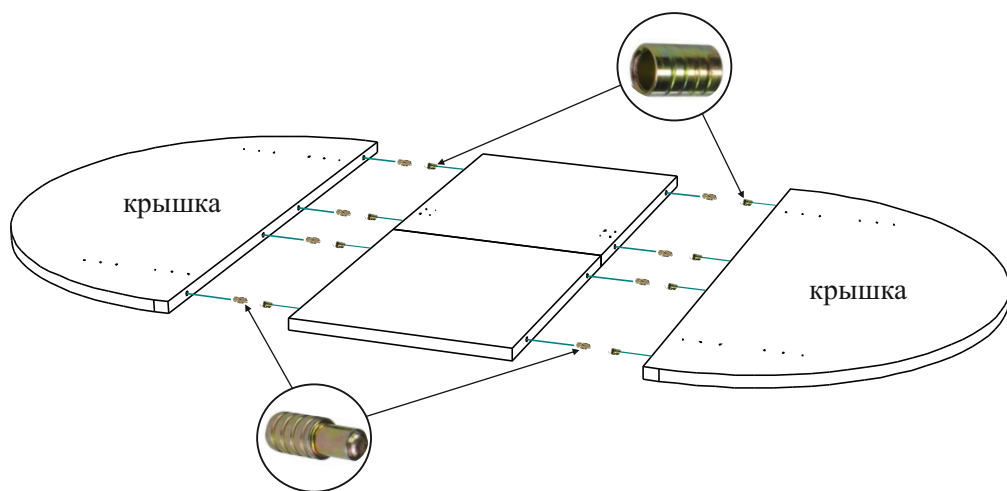

## Детали и комплектующие

	Наименование	Размер	Вид	№	Наименование	Размер	Кол-во	Пакет №
А	Механизм д/стола	1к-т		1	Царга	548*110	2шт.	1
Б	Саморез 4.0*16 с прессшайбой	36шт.		2	Царга левая	634*110	1шт.	1
В	Петля потайная d16	2шт.		3	Царга правая	634*110	1шт.	1
Г	Кронштейн д/стола	4шт.		4	Перегородка левая	582*110	1шт.	1
Д	Механизм/поворота “Бабочка”	1к-т		5	Перегородка правая	582*110	1шт.	1
Е	Пандус д/вставки стола	1шт.		6	Крышка	950*500	2шт.	1
Ж	Саморез 4.0*16	28шт.		7	Вставка крышки ниж.	475*400	1шт.	1
З	Саморез 4.0*30	2шт.		8	Вставка крышки верх.	475*400	1шт.	1
И	Стяжка эксцентриковая	4к-та		9	Опора стола №3	724*40	4шт.	1
К	Заглушка для стяжки эксцент.	4шт.		10	Комплект фурнитуры			2
Л	Шкант	8шт.						
М	Болт 08*45	4шт.						
Н	Шайба 08	4шт.						
О	Шкант металлический	8к-в						
П	Саморез 3.5*30	4шт.						

## 1. Установка штоков эксцентриков, шкантов и кронштейнов.

На царги левую/правую устанавливаются штоки эксцентриков и шканты.

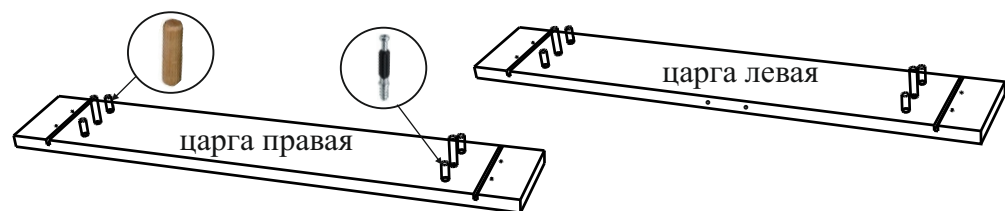

На царги крепятся кронштейны для стола саморезами 4.0\*16.

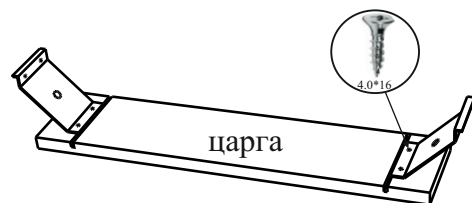

## 2. Сборка Ст078.2.

Перегородки крепятся к царгам (лев/пр) шкантами и стяжками эксцентриковыми. При креплении обратить особое внимание на расположение наколок под "бабочки" на перегородках и под пандус на торце царги левой.

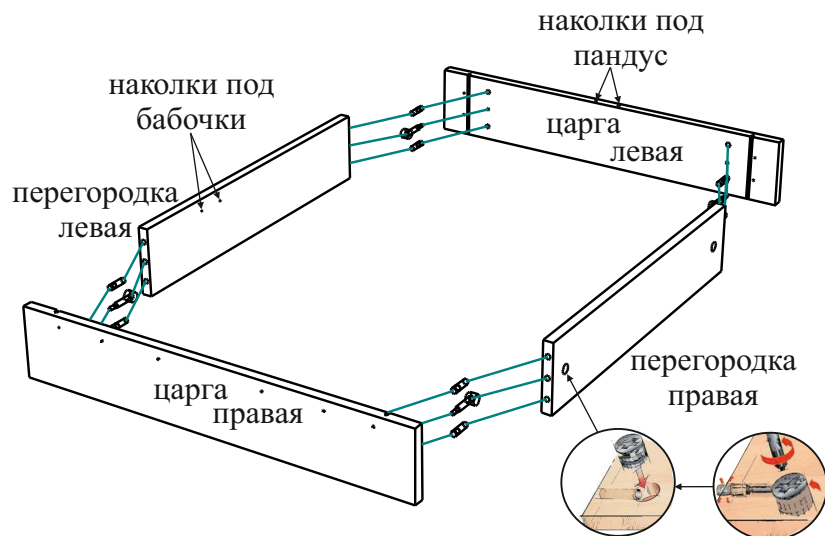

Царги с прикрепленными кронштейнами крепятся к царгам (лев/пр) саморезами 4.0\*16.

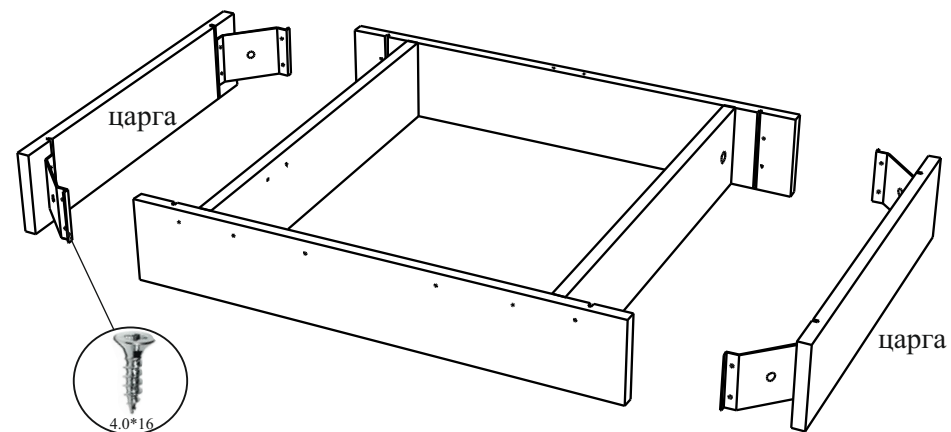

Механизм д/стола крепится к царгам (лев/пр) саморезами 4.0\*16 с пресс-шайбой, механизм "бабочка" - к перегородкам саморезами 4.0\*16. Пандус крепится к торцу царги левой саморезами 4.0\*30.

