

### К сведению покупателя

Для удобства транспортировки и предохранения от повреждений мебель поставляется в разобранном виде. На каждом пакете имеется маркировка с указанием названия изделия. Для крепления фурнитуры на деталях имеются отверстия и наклейки.

### Правила эксплуатации и ухода за мебелью

1. Мебель не следует устанавливать на неровном полу, близко к сырým и холодным стенам. При установке мебели вблизи от нагревательных или отопительных приборов их поверхности должны быть защищены от нагрева.
2. Не допускать сильных перепадов температур. Оптимальная температура эксплуатации мебели от +2°С до +35°С и относительной влажностью воздуха 45-70%.
3. Более низкая или высокая температура может привести к отслоению кромочного материала, плёнки ПВХ (при наличии в изделии МДФ, облицованных плёнкой ПВХ). Избегать попадания прямых солнечных лучей на изделие. Не следует ставить на поверхность горячие предметы температурой выше 65°С, в связи с возможным возникновением пятен и других дефектов. Обязательно использовать теплоизолирующую прокладку.
4. Во избежание набухания щитов на поверхности мебели, не допускать попадания воды. Попавшую на стол жидкость следует немедленно удалить салфеткой. Длительный контакт жидкости с мебелью может привести к дефектам.
5. Поверхность мебели разрешается чистить влажной тканью с последующей протиркой насухо, а также использовать специальные средства по уходу за мебелью. Запрещается применять эфир, ацетон, бензин и т.д. Лицевую фурнитуру следует чистить мягкими тканями с применением хозяйственного мыла, после чего вытирать насухо. Не использовать средства, содержащие абразивные материалы (наждачную бумагу, соду и др.). Зеркала и стекла рекомендуется протирать предназначенными для этого средствами.
6. В процессе эксплуатации, при необходимости, произведите регулировку петель, подтяните ослабленные узлы резьбовых соединений.
7. На крышки рабочих столов и полки не допускается прикладывать нагрузку более 30кг.
8. Не допускаются воздействие о поверхность мебели твёрдыми и острыми предметами.
9. При наличии в изделии деталей МДФ, рекомендуем установить принудительную вытяжку в зоне установки плиты. Исключить близкое расположение осветительных и нагревательных приборов (не ближе 200мм), а также попадания прямых солнечных лучей, во избежание деформации, отслоения или изменения оттенка облицовочного покрытия.
10. При наличии в изделии деталей с фотопечатью, исключить малейшее механическое воздействие на рисунок. Запрещено использовать при уборке средства, содержащие любые органические растворители, а также абразивные вещества. Запрещено приклеивать на рисунок скотч, т.к. следы от скотча удаляются только растворителем.
11. На дефекты, возникшие из-за несоблюдения требований данных правил, гарантия не распространяется и претензии не принимаются.

### Рекламации принимаются при наличии следующей информации:

- дата упаковки, артикул изделия (см. упаковочный ярлык).



### ГАРАНТИЙНЫЙ ТАЛОН

- Изготовитель гарантирует соответствие мебели требованиям ТР ТС 025/2012, ГОСТ 16371-2014 «Мебель. Общие технические условия.» при соблюдении условий транспортировки, хранения, эксплуатации и рекомендаций по уходу за мебелью.
- Претензии по комплектности, качеству и отклонениям, при которых сборка невозможна, должны предъявляться в магазин, где была приобретена мебель.
- Все гарантийные работы производятся только при предъявлении настоящего гарантийного талона.
- Гарантийный срок эксплуатации изделия 24 месяца со дня продажи мебели.

**Гарантийный талон действует только при наличии чека о покупке изделия.**

Срок службы изделия 10 лет.

### Гарантийное обслуживание не производится:

- При наличии дефектов, появившихся из-за несоблюдения потребителем условий транспортирования, хранения, сборки, эксплуатации и рекомендаций по уходу за мебелью.
- В связи с постоянной работой по усовершенствованию изделий, в конструкцию могут быть внесены изменения, не отражённые в настоящей инструкции.

Наш сайт: [www.mebelomsk.com](http://www.mebelomsk.com)

**СПАСИБО ЗА ПОКУПКУ!**



**ОМСК  
МЕБЕЛЬ**

644009, Россия, г. Омск,  
ул. Лермонтова, д.192.  
(3812) 368-000, 368-555  
[www.mebelomsk.com](http://www.mebelomsk.com)

## Инструкция по сборке Стол компьютерный Артикул: Ст152.0

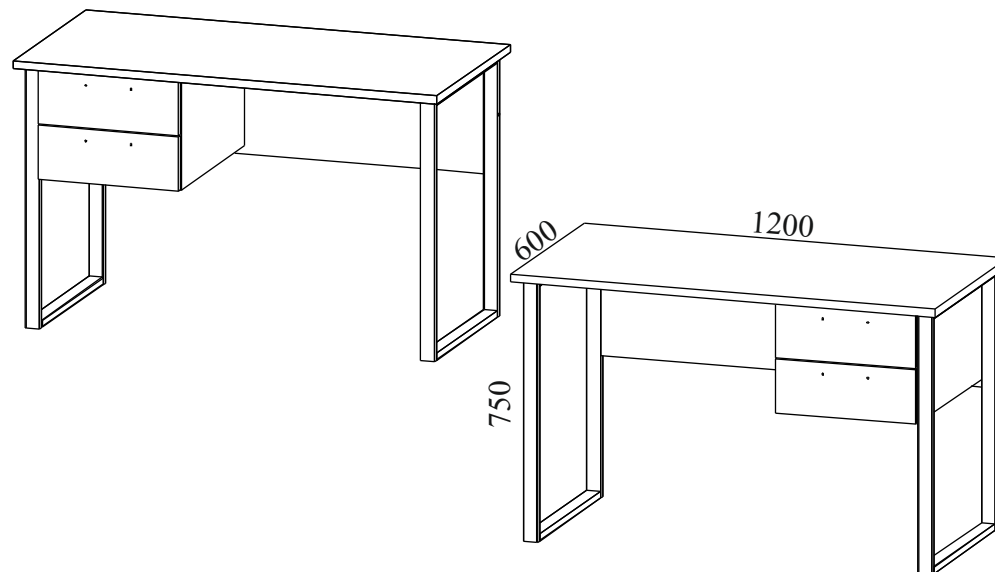

Габаритные размеры: ширина - 1200 мм, высота - 750 мм, глубина - 600 мм.

### Правила сборки

**Уважаемые покупатели! Качество мебели зависит от правильности сборки. Поэтому рекомендуем доверить сборку специалисту. Если Вы все-таки приняли решение собрать мебель самостоятельно - настоятельно рекомендуем руководствоваться данной инструкцией.**

**Уважаемый Покупатель,** ваши замечания и пожелания направляйте по адресу [qc@mebelomsk.com](mailto:qc@mebelomsk.com), они будут рассмотрены в кратчайшие сроки!

**Нам важно ваше мнение!**

Сборку следует производить на ровном полу, покрытом тканью или бумагой во избежание повреждения кромок и загрязнения мебели. Сборку корпуса рекомендуется производить в горизонтальном положении, устанавливая детали лицевыми кромками вниз. Необходимо соблюдать осторожность, чтобы не повредить лакированные поверхности. В сборке крупногабаритных изделий должны участвовать не менее двух человек. Детали при сборке необходимо закреплять прочно, не допуская их качания. Сборку производить последовательно согласно инструкции.

## Стол компьютерный Ст152.0

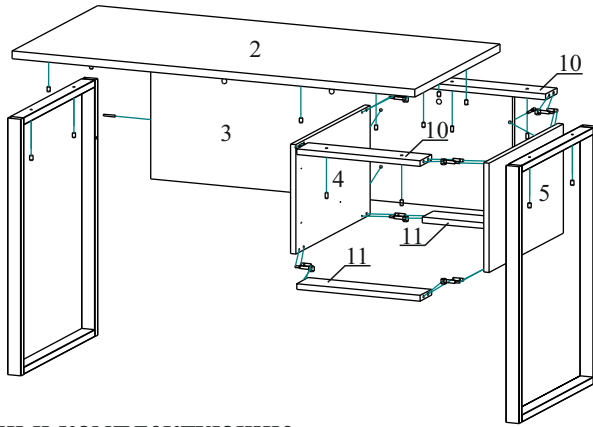
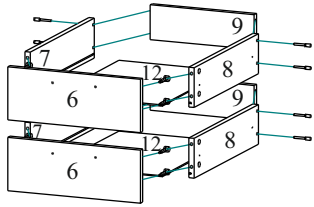

Направляющие разъединяются с помощью нажатия пластикового рычажка при вытягивании внутреннего полоза.



### Детали и комплектующие

№	Наименование	Размер	Кол-во	Пакет №	Наименование	Кол-во	Вид
1	Внешний вид изделия (см. титульный лист)				А Евровинт 7,0*50	12шт.	
2	Крышка	1200*600	1шт.	1	Б Евровинт 7,0*70	2шт.	
3	Стенка жёсткости	330*1078	1шт.	1	В Заглушка для евровинта (белый)(чёрный)	2шт.	
4	Бок левый	308*521	1шт.	1	Г Заглушка для евровинта (под цвет крышки)	12шт.	
5	Бок правый	308*521	1шт.	1	Д Ключ для евровинта	1шт.	
6	Фасад ящика	396*150	2шт.	1	Е Шкант 08*30	8шт.	
7	Бок ящика левый	450*112	2шт.	1	Ж Стяжка эксцентриковая, винтовая резьба(эксцентрик+шток)	19к-в	
8	Бок ящика правый	450*112	2шт.	1	З Заглушка для стяжки эксцентриковой	19шт.	
9	Стенка задняя ящика	310*98	2шт.	1	И Направляющие полного выдвижения L=450мм	2к-та	
10	Планка верхняя	368*80	2шт.	1	К Держатель задней стенки	10шт.	
11	Планка нижняя	368*80	2шт.	1	Л Шайба мебельная металлическая	6шт.	
12	Дно ящика ХДФ	455*322	2шт.	1	М Шайба мебельная пластмассовая	4шт.	
13	Опора стола /металл/	545*728	2шт.	2	Н Винт М06*30	8шт.	
14	Комплект фурнитуры		1шт.	3	О Саморез 3,0*20	16шт.	
					П Саморез 3,5*16	24шт.	
					Р Ручка скоба РС023 L=128мм	2шт.	
					С Футорка металлическая М06	12шт.	
					Т Ключ для болта S06	1шт.	

### Сборка.

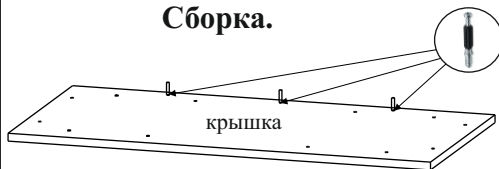

В отверстия на крышке (2)(см.рис) и фасады ящиков (6) устанавливаются штоки эксцентриков (Ж), на бока левый/правый (4, 5) - штоки эксцентриков (Ж) и шканты (Е).  
В остальные отверстия на крышке (2) закручиваем футорки металлические (С) ключом для болта (Т).

**ВАЖНО!!!** Сборку мебели начинаем после установки направляющих.

Направляющие полного выдвижения L=450мм (И) крепятся по наколкам к бокам левому/правому (4, 5) и к бокам ящиков левому/правому (7, 8) саморезами 3,5\*16 (П), присадочное отверстие считать первое от фасада, направляющим - второе отверстие.

Бока левый/правый (4, 5) крепятся к планкам верхней/нижней (10, 11) стяжками эксцентриковыми (Ж) и шкантами (Е).

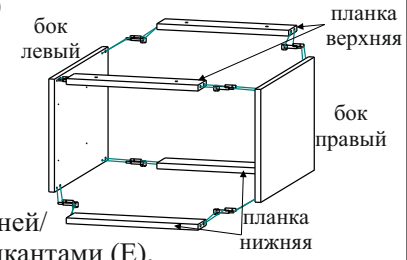

**ВАЖНО!!!** Решаем справа или слева будут находиться ящики стола.

Если ящики будут находиться справа стенку жёсткости (3) оставляем как показано на рисунке, если слева разворачиваем стенку жёсткости (3) так, чтобы сквозные отверстия находились слева.

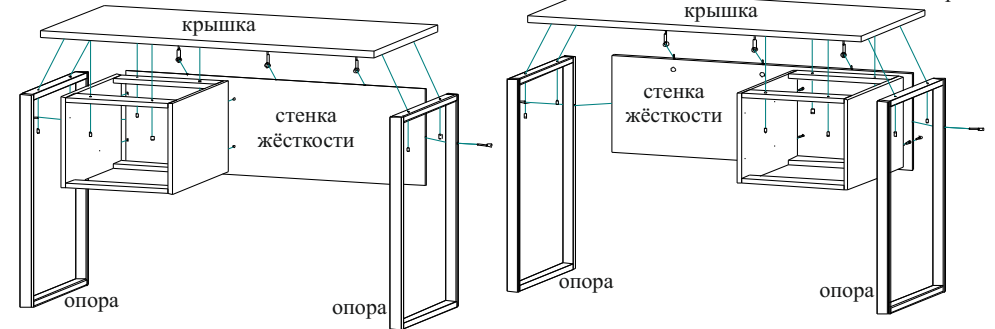
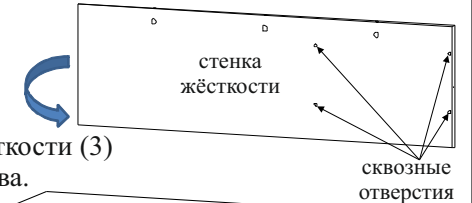

Стенка жёсткости (3) крепится к опорам (13) евровинтами 7,0\*70 (Б).  
Евровинты (А, Б) закручиваем ключом для евровинта (Д).

Крышка (2) крепится к опорам (13) винтами М06\*30 (Н) в футорку пластмассовую (С).

Планки верхние (10) крепятся к крышке (2) (для правого стола в правые отверстия, для левого - в левые) винтами М06\*30 (Н) в футорку пластмассовую (С).

Стенка задняя ящика (9) крепится к бокам ящика левому/правому (7, 8) евровинтами (Б).

Дно ящика (12) вставляется в паз боков и крепится к стенке задней ящика (9) саморезами 3,0\*20 (О).

Фасад ящика (6) крепится к бокам ящика (7, 8) стяжками эксцентриковыми (Ж).

Держатели задней стенки (К) вставляются в паз под дно ящика и крепятся к фасаду ящика (6) саморезами 3,0\*20 (О)

Ручки (Р) крепятся к фасаду ящика (6) через шайбы пластмассовые (М) (винты в комплекте).

Евровинты (А, Б) и стяжки (Ж) закрываем заглушками для евровинта (В, Г) и заглушками для стяжки (З), соответственно.

