

## Коллекция мебели “Палермо”

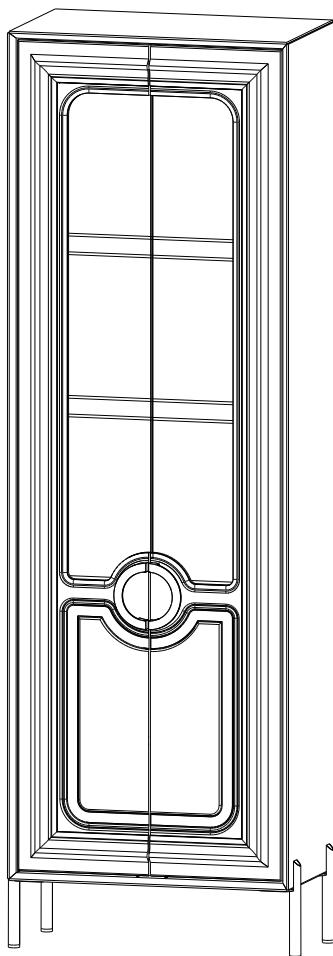

**Пенал со стеклом  
(655\*360\*2000)**

**sbk  
home**

Ставропольский край, с. Верхнерусское  
ул. Батайская, 24 «Ж» тел.: 8-800-500-52-16

## ОБЩИЕ ТЕХНИЧЕСКИЕ УКАЗАНИЯ ПО СБОРКЕ.

Перед сборкой внимательно ознакомьтесь с данной инструкцией. Для сборки изделий желательно воспользоваться помощью квалифицированных специалистов. Сохраняйте упаковку до полной сборки изделия.

Во избежание появления царапин сборку необходимо проводить на мягком подстилочном материале. Согласно схемам сборки прикрепить необходимую фурнитуру. После этого можно приступать к сборке комплекта. Рекомендуется монтировать каркас в горизонтальном положении.

В мебельном наборе могут быть конструктивные изменения, не указанные в данной конструкции и не ухудшающие качество изделия, так как мы постоянно работаем над улучшением производимой продукции.

## ГАРАНТИЙНЫЕ ОБЯЗАТЕЛЬСТВА.

1. Изготовитель гарантирует соответствие мебели требованиям ГОСТа 16371-2014, 19917-2014 при соблюдении условий транспортировки, хранения, сборки (для мебели, поставляемой в разобранном виде), эксплуатации.
2. Гарантийный срок эксплуатации мебели: для общественных помещений -18 мес., бытовой -24 мес. Гарантийный срок при розничной продаже через торговую сеть исчисляется со дня продажи мебели, при внерозничном распределении - со дня получения её потребителем.
3. Согласно постановлению правительства Российской Федерации от 16 июня 1997г. №720 мебель относится к товарам длительного пользования. В связи с этим по истечению срока службы (10 лет) потребитель должен обратиться в специализированную организацию по ремонту мебели с целью оценки дальнейшей пригодности мебели к безопасной эксплуатации и определения возможного дальнейшего срока службы.
4. Предприятие оставляет за собой право на замену фурнитуры и метизов, не влияющих на изменение конструкции и качества изделия.
5. Перед началом сборки изделия проверьте комплектность, целостность деталей и фурнитуры, при обнаружении брака или некомплектности обратитесь к продавцу, указав **номер смены, партии и дату изготовления** с бирки упаковки. В случае некомплектности или несоответствия фурнитуры дополнительно укажите **фамилию** упаковщика и **дату изготовления**. В случае установки бракованной детали, утери бирок с упаковок, претензии исправляются за счет покупателя.

## ПРАВИЛА УХОДА И ЭКСПЛУАТАЦИИ.

Для сохранения эксплуатационных и эстетических качеств мебели в течение длительного срока необходимо соблюдать условия её хранения, правила эксплуатации и ухода.

1. Мебель рекомендуется эксплуатировать в проветриваемом сухом помещении с температурой воздуха не ниже +10 С и относительной влажностью воздуха 50-80%.
2. При эксплуатации изделий, имеющих стеклянные створки, полки и зеркала необходимо помнить, что эксплуатация стеклоизделий и зеркал с трещиной сопряжена с риском получения травмы. При появлении трещин надо немедленно заменить стеклоизделие.
3. В процессе эксплуатации мебели возможно ослабление крепежной фурнитуры - необходимо периодически подтягивать её.
4. Во избежание потери товарного вида мебель и зеркала рекомендуется защищать от прямых солнечных лучей, не должна размещаться вблизи отопительных приборов, сырых и холодных стен (может привести к изменению цвета и отслоению пленки).
5. Не допускать попадания воды и технических жидкостей на поверхность мебели, не следует ставить на поверхность горячие предметы без теплоизоляционной прокладки.
6. Беречь поверхность мебели от механических повреждений.
7. Поверхность мебели можно чистить влажной тканью с применением средств по уходу за мебелью с последующей протиркой насухо. **Запрещено применять эфир, ацетон, бензин и др. средства, содержащие спирт и растворитель, поскольку печатный рисунок на фасадах не устойчив к их воздействию!!!**
8. Фасадную часть следует чистить мягкой тканью с применением хозяйственного мыла, после чего вытирать насухо. Не использовать для чистки наждачную бумагу, соду и др. средства, содержащие абразивные материалы.

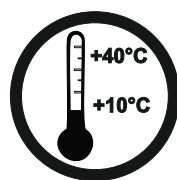

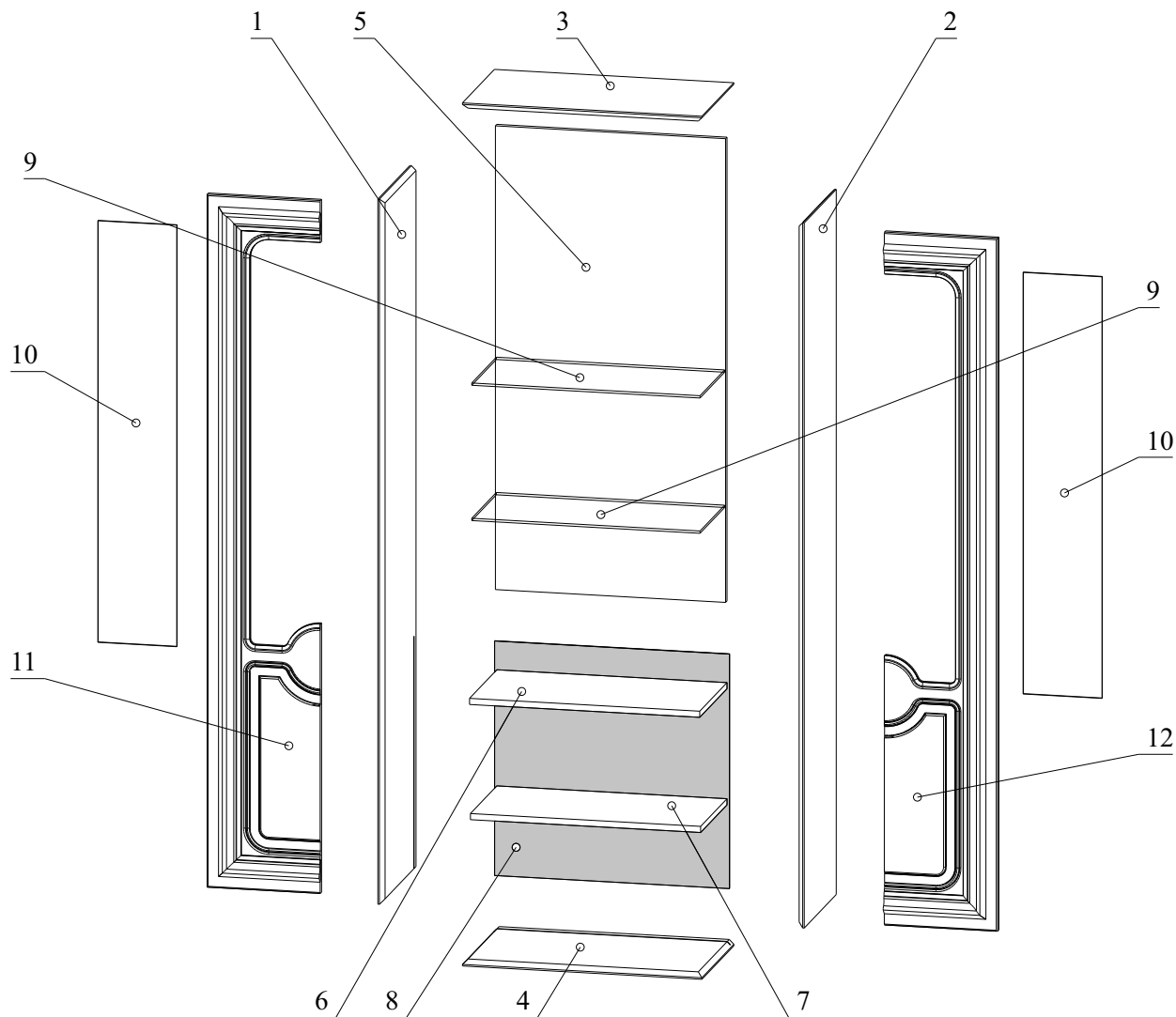

#### ЛДСП 16мм дуб Каселла коричневый Н1386 ST40

Поз.	Наименование	Кол-во	Деталь		Упаковка
			Длина	Ширина	
1	Бок левый	1	1840	360	№1
2	Бок правый	1	1840	360	№1
6	Полка стяжная	1	598	307	№3

#### ЛДСП 16мм дуб Каселла коричневый Н1386 ST19

Поз.	Наименование	Кол-во	Деталь		Упаковка
			Длина	Ширина	
3	Крышка	1	622	360	№1
4	Дно	1	622	360	№1
5	З/С	1	1210	598	№2
7	Полка вставная	1	598	297	№3

#### ХДФ Кроношпан 3мм Холодный серый 0191 PE

Поз.	Наименование	Кол-во	Деталь		Упаковка
			Длина	Ширина	
8	З/с	1	612	610	№2

#### Стекло листовое 6 мм

Поз.	Наименование	Кол-во	Деталь		Упаковка
			Длина	Ширина	
9	Полка вставная	2	593	277	№3

#### Стекло Мору 4 мм

Поз.	Наименование	Кол-во	Деталь		Упаковка
			Длина	Ширина	
10	Стекло двери	2	1100	205	№4

#### ЛМДФ белая 16мм

Поз.	Наименование	Кол-во	Деталь		Упаковка
			Длина	Ширина	
11	Дверь левая	1	294	1808	№5
12	Дверь правая	1	294	1808	№5













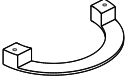

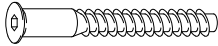
#### Пенополистирол

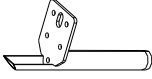
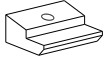
Поз.	Наименование	Кол-во	Деталь		Упаковка
			Длина	Ширина	
	Подкладка	1	596	360	№1
	Подкладка	2	995	184	№5
	Подкладка	3	814	204	№5
	Подкладка	1	814	204	№5
	Подкладка	4	874	30	№5
	Подкладка	4	30	294	№5

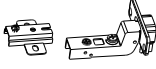
#### ДСП 16мм шлифованная

Поз.	Наименование	Кол-во	Деталь		Упаковка
			Длина	Ширина	
	Подкладка	2	1110	215	№4

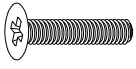
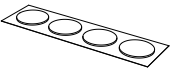
## Фурнитура ( Упаковка № 6 )

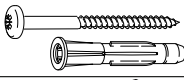
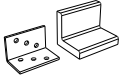
		Наименование	Ед.из Изм.	Кол-во
F1		Эксцентрик d-15 д/плит 16мм	шт.	12
F2		Соед. болт 6,3*44	шт.	12
F3		Ручка-скоба L-128мм золото	шт.	2
F4		Полкодерж. метал.К с колп.	шт.	8
F5		Евровинт 6,3х50	шт.	2
F6		Ключ К. Z-образный 4 мм	шт.	1
F7		Опора "Штык-01" Матовое золото 150 мм	шт.	4
F8		Стеклодержатель пластмассовый белый №1	шт.	18
F9		Держатель задней стенки, пластмассовый белый	шт.	6
F10		Петля с доводчиком внутренняя	шт.	8
F11		Саморез 2,5х16	шт.	6
F12		Саморез 3,5х16	шт.	41
F13		Саморез 3,5х20	шт.	18
F14		Саморез 4х20	шт.	16
F15		Болт к ручкам М4х 20мм(потай)	шт.	4
F16		Загл.самокл. дуб античный (d=18 мм) КР.2419.18	шт.	20
F17		Полкодерж.метал. угловой со штырем	шт.	4
F18		Эксцентрик двухсторонний угловой 15*12 d 6.4мм	КОМПЛ.	8
F18		Дюбель с шурупом d6*60	шт.	1
F19		Уголок фиксированный с декор накладкой 25*25	шт.	1

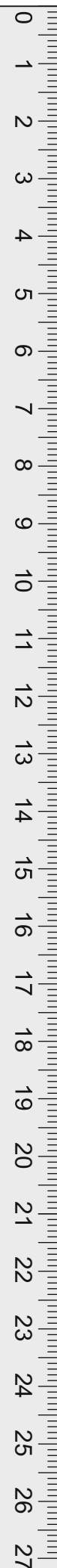

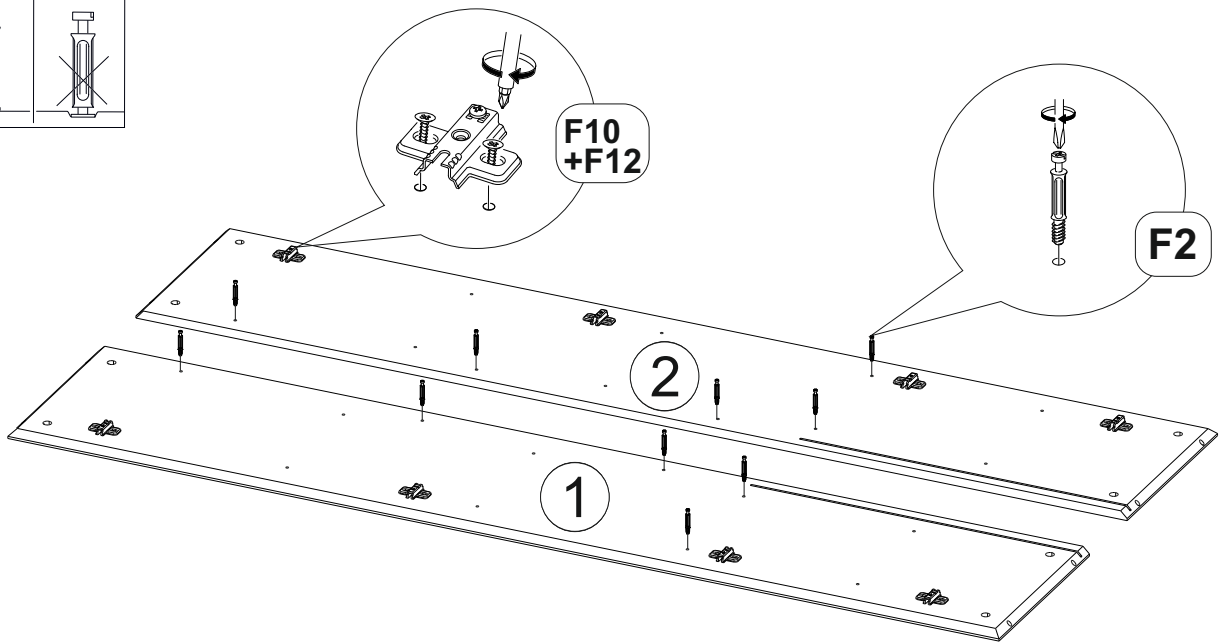
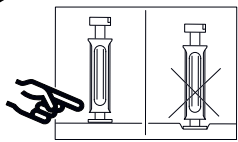

I

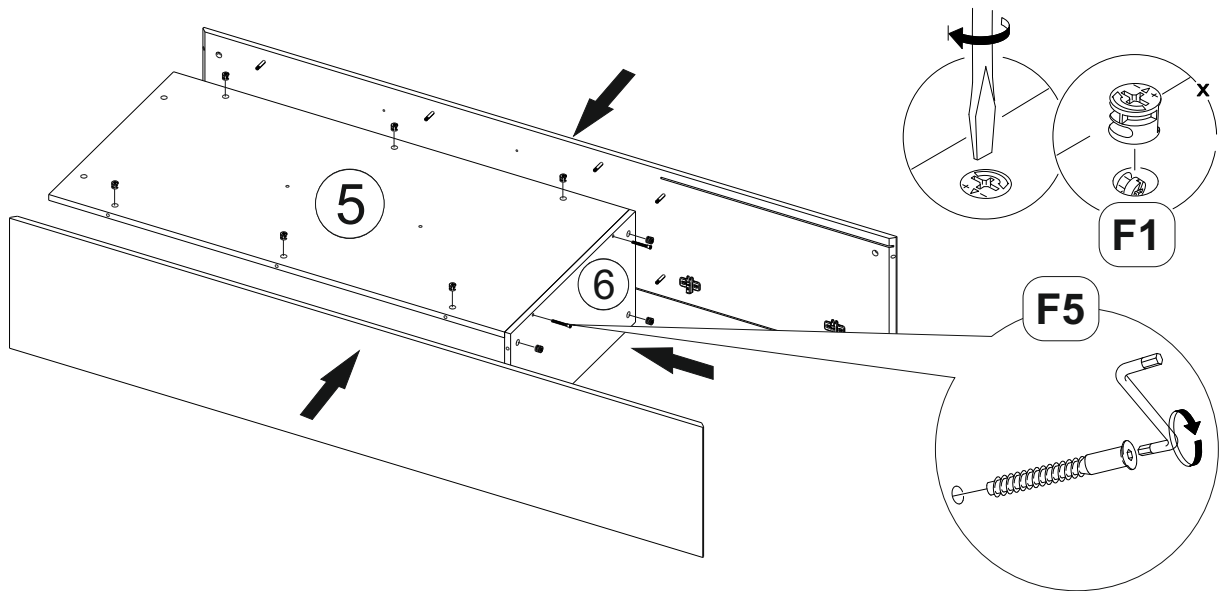

II

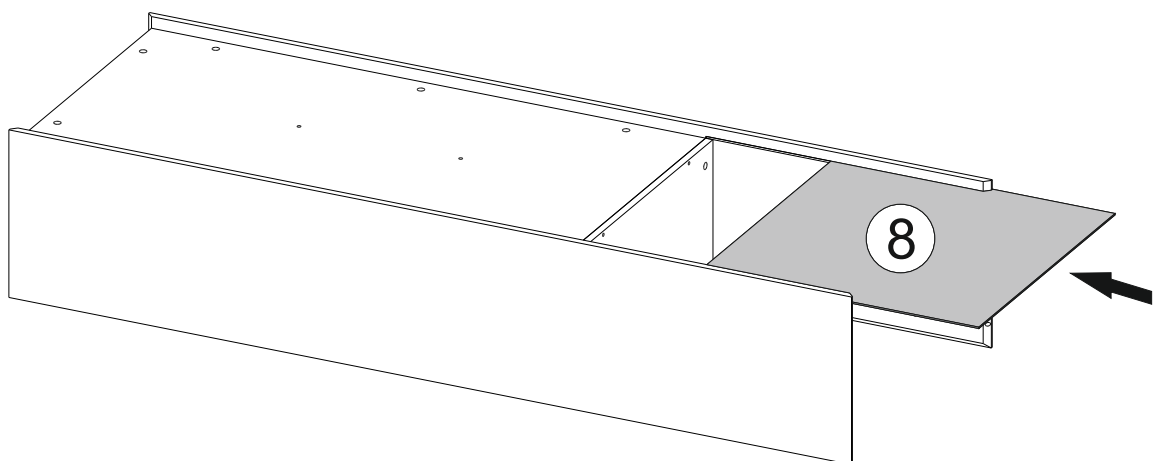

III

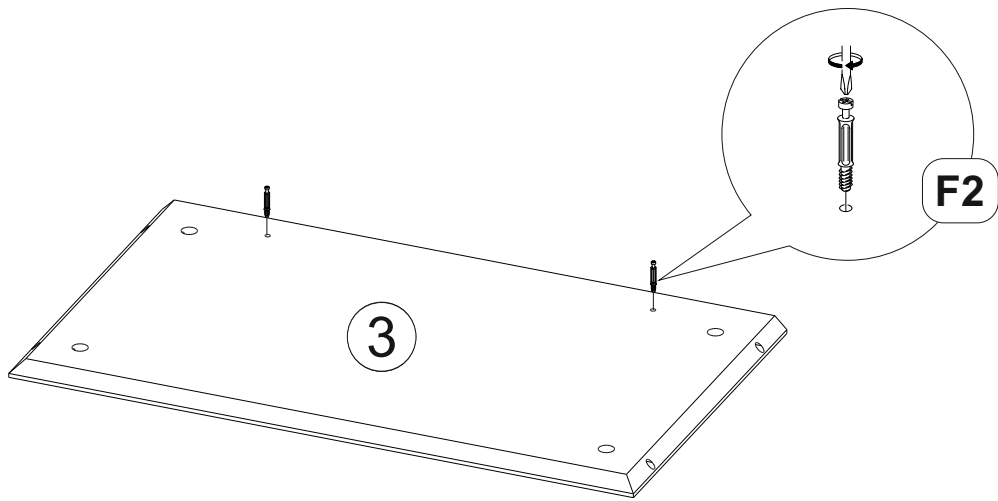
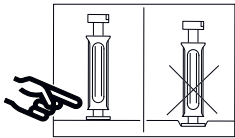

IV

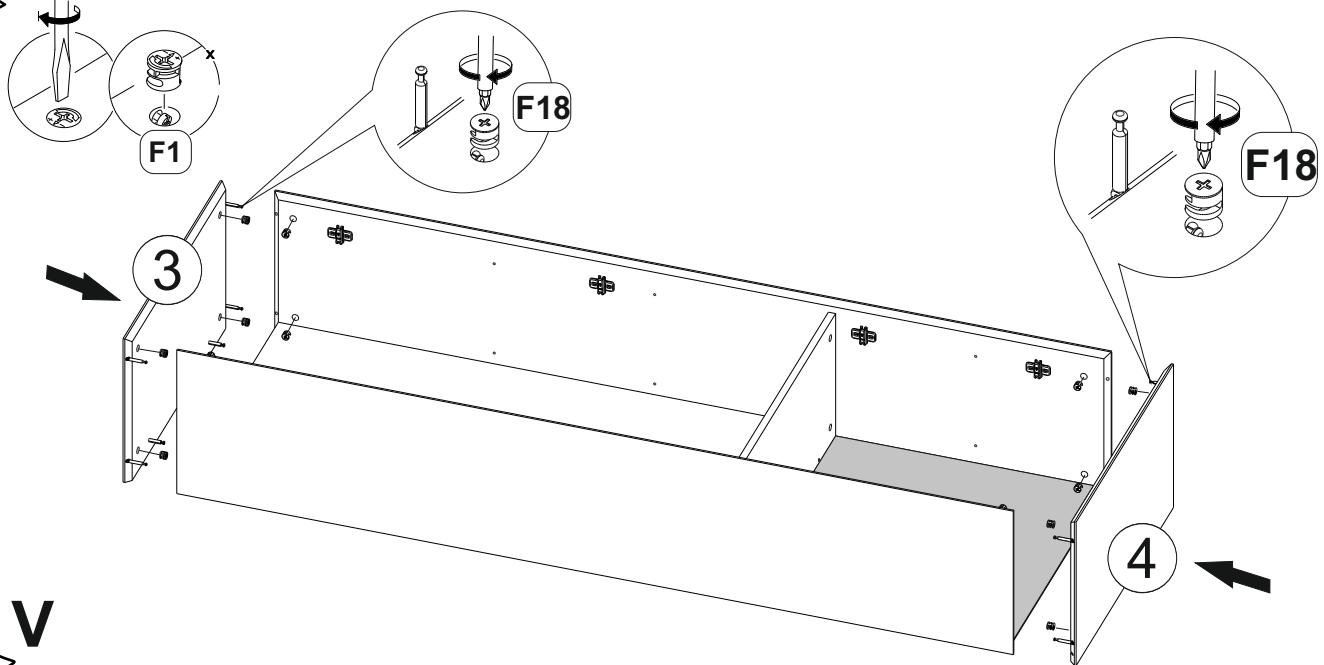

V

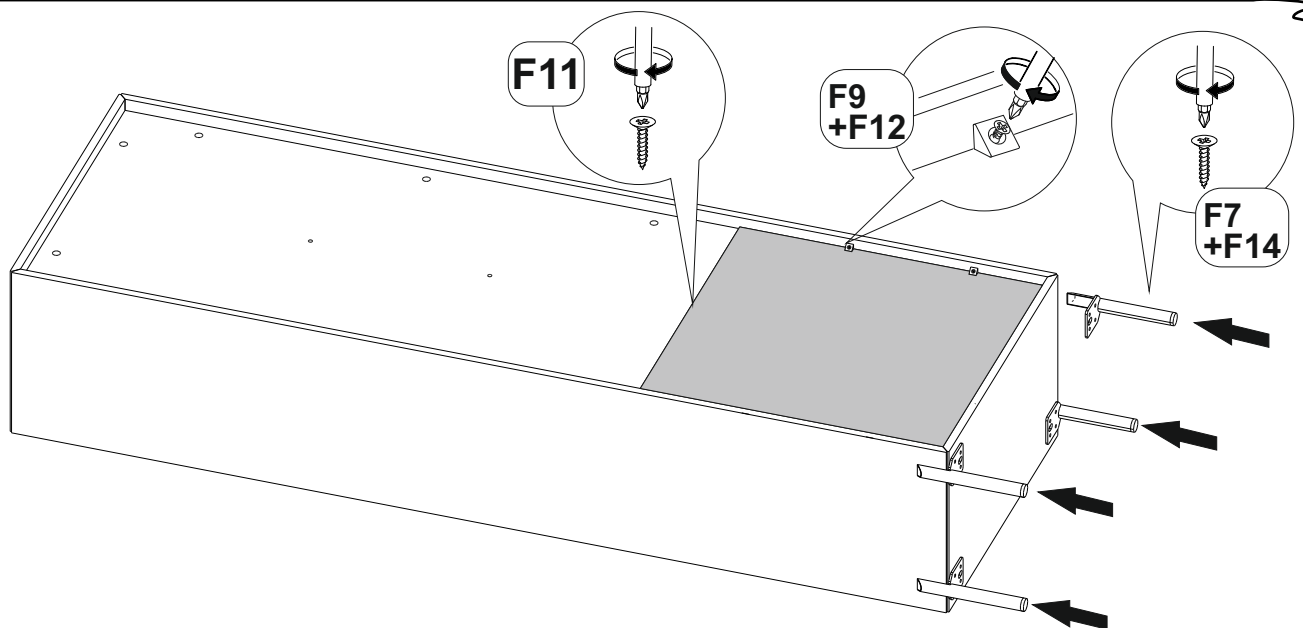

VI

Крепеж ручки производить не  
комплектными винтами М4х20 потай!

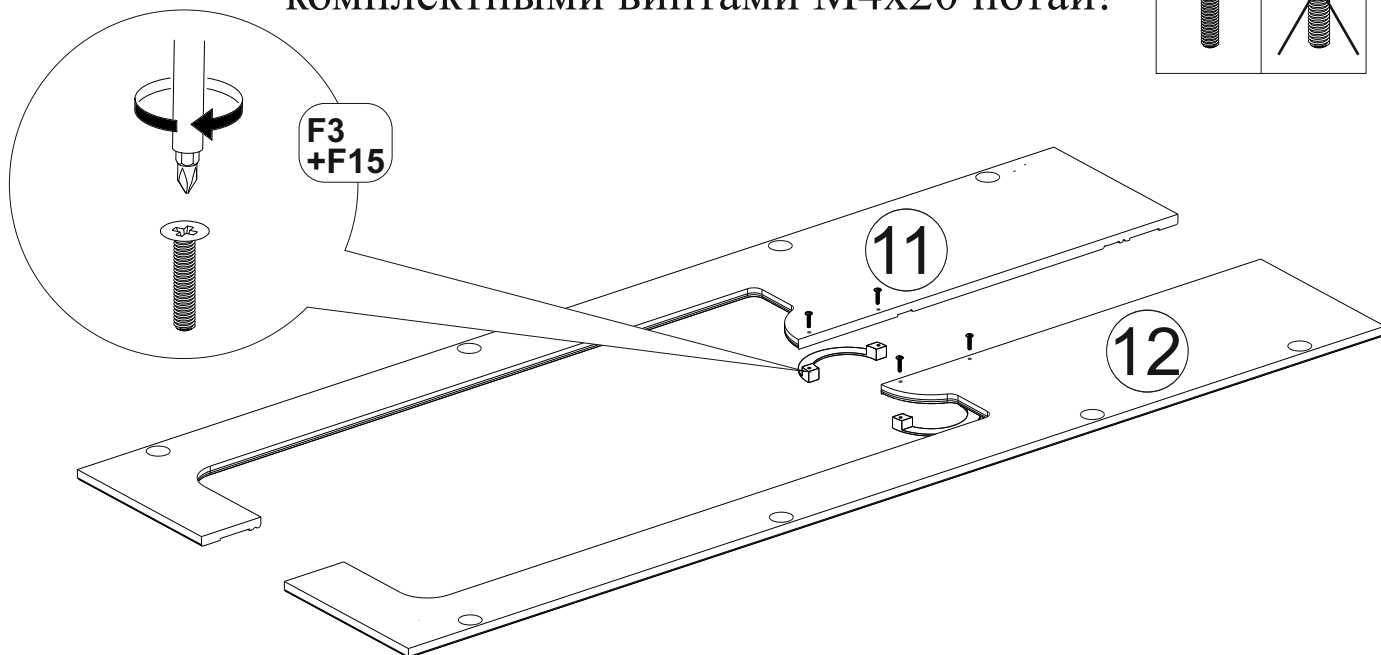
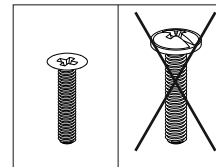

**VII**

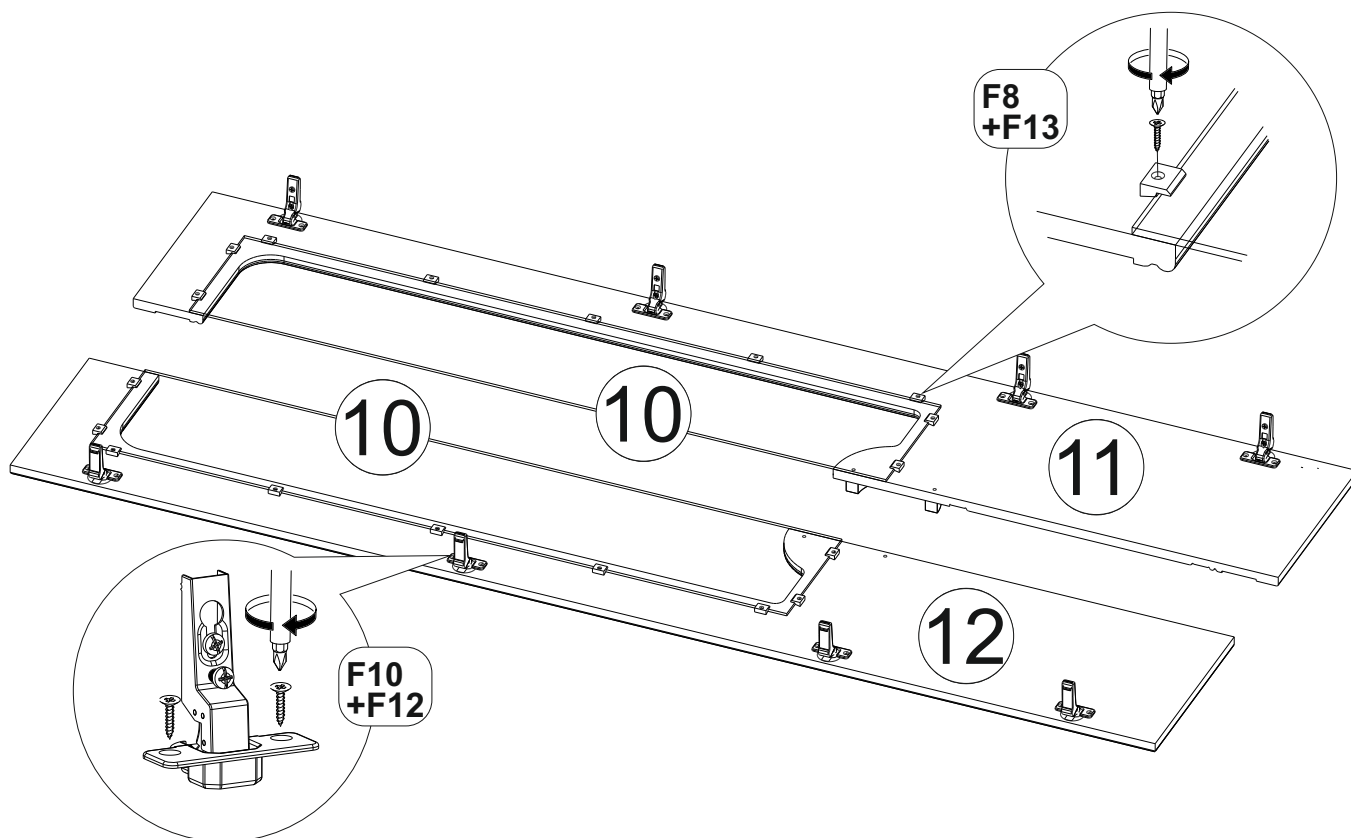

**VIII**



**F4**

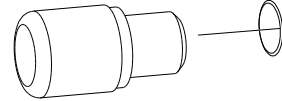

**9**

**9**

**7**

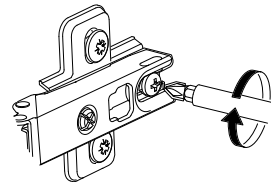
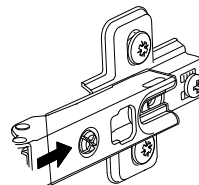

**F17**

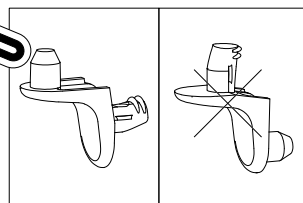
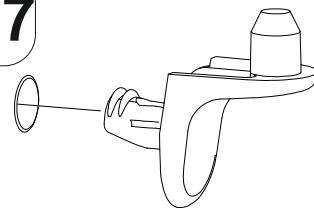

**IX**