

К сведению покупателя

Для удобства транспортировки и предохранения от повреждений мебель поставляется в разобранном виде. На каждом пакете имеется маркировка с указанием названия изделия. Для крепления фурнитуры на деталях имеются отверстия и наконечники.

Правила эксплуатации и ухода за мебелью

1. Мебель не следует устанавливать на неровном полу, близко к сырým и холодным стенам. При установке мебели вблизи от нагревательных или отопительных приборов их поверхности должны быть защищены от нагрева.
2. Не допускать сильных перепадов температур. Оптимальная температура эксплуатации мебели от +2°С до +35°С и относительной влажностью воздуха 45-70%.
3. Более низкая или высокая температура может привести к отслоению кромочного материала, плёнки ПВХ (при наличии в изделии МДФ, облицованных плёнкой ПВХ). Избегать попадания прямых солнечных лучей на изделие. Не следует ставить на поверхность горячие предметы температурой выше 65°С, в связи с возможным возникновением пятен и других дефектов. Обязательно использовать теплоизолирующую прокладку.
4. Во избежании набухания щитов на поверхности мебели, не допускать попадания воды. Попавшую на стол жидкость следует немедленно удалить салфеткой. Длительный контакт жидкости с мебелью может привести к дефектам.
5. Поверхность мебели разрешается чистить влажной тканью с последующей протиркой насухо, а также использовать специальные средства по уходу за мебелью. Запрещается применять эфир, ацетон, бензин и т.д. Лицевую фурнитуру следует чистить мягкими тканями с применением хозяйственного мыла, после чего вытереть насухо. Не использовать средства, содержащие абразивные материалы (наждачную бумагу, соду и др.). Зеркала и стекла рекомендуется протирать предназначенными для этого средствами.
6. В процессе эксплуатации, при необходимости, произведите регулировку петель, подтяните ослабленные узлы резьбовых соединений.
7. На крышки рабочих столов и полки не допускается прикладывать нагрузку более 30кг.
8. Не допускаются воздействия о поверхность мебели твёрдыми и острыми предметами.
9. При наличии в изделии деталей МДФ, рекомендуем установить принудительную вытяжку в зоне установки плиты. Исключить близкое расположение осветительных и нагревательных приборов (не ближе 200мм), а также попадания прямых солнечных лучей, во избежании деформации, отслоения или изменения оттенка облицовочного покрытия.
10. При наличии в изделии деталей с фотопечатью, исключить малейшее механическое воздействие на рисунок. Запрещено использовать при уборке средства, содержащие любые органические растворители, а также абразивные вещества. Запрещено приклеивать на рисунок скотч, т.к. следы от скотча удаляются только растворителем.
11. На дефекты, возникшие из-за несоблюдения требований данных правил, гарантия не распространяется и претензии не принимаются.

Рекламации принимаются при наличии следующей информации:

- дата упаковки, артикул изделия (см. упаковочный ярлык).



ГАРАНТИЙНЫЙ ТАЛОН

- Изготовитель гарантирует соответствие мебели требованиям ТР ТС 025/2012, ГОСТ 16371-2014 «Мебель. Общие технические условия.» при соблюдении условий транспортировки, хранения, эксплуатации и рекомендаций по уходу за мебелью.
- Претензии по комплектности, качеству и отклонениям, при которых сборка невозможна, должны предъявляться в магазин, где была приобретена мебель.
- Все гарантийные работы производятся только при предъявлении настоящего гарантийного талона.
- Гарантийный срок эксплуатации изделия 24 месяца со дня продажи мебели.

Гарантийный талон действует только при наличии чека о покупке изделия.

Срок службы изделия 10 лет.

Гарантийное обслуживание не производится:

- При наличии дефектов, появившихся из-за несоблюдения потребителем условий транспортирования, хранения, сборки, эксплуатации и рекомендаций по уходу за мебелью.
- В связи с постоянной работой по усовершенствованию изделий, в конструкцию могут быть внесены изменения, не отражённые в настоящей инструкции.

Наш сайт: www.mebelomsk.com

СПАСИБО ЗА ПОКУПКУ!



**ОМСК
МЕБЕЛЬ**

644009, Россия, г. Омск,
ул. Лермонтова, д.192.
(3812) 368-000, 368-555
www.mebelomsk.com

Инструкция по сборке КОМПАКТ Стол обеденный раскладной 500(1000) Артикул: Ст74.1

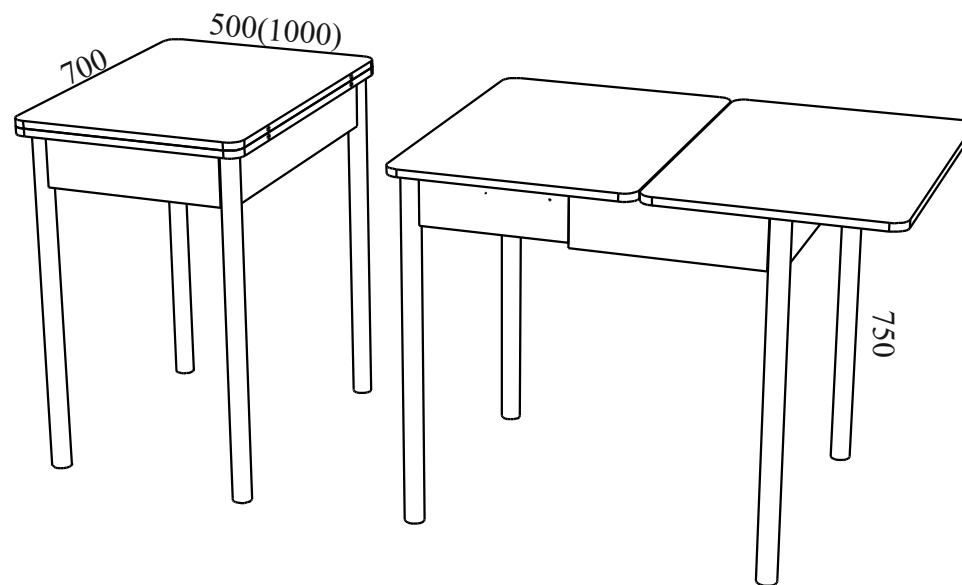

Габаритные размеры: ширина - 500(1000) мм, высота - 750 мм, глубина - 700 мм.

Правила сборки

Уважаемые покупатели! Качество мебели зависит от правильности сборки. Поэтому рекомендуем доверить сборку специалисту. Если Вы все-таки приняли решение собрать мебель самостоятельно - настоятельно рекомендуем руководствоваться данной инструкцией.

Уважаемый Покупатель, ваши замечания и пожелания направляйте по адресу qc@mebelomsk.com, они будут рассмотрены в кратчайшие сроки!

Нам важно ваше мнение!

Сборку следует производить на ровном полу, покрытом тканью или бумагой во избежании повреждения кромок и загрязнения мебели. Сборку корпуса рекомендуется производить в горизонтальном положении, устанавливая детали лицевыми кромками вниз. Необходимо соблюдать осторожность, чтобы не повредить лакированные поверхности. В сборке крупногабаритных изделий должны участвовать не менее двух человек. Детали при сборке необходимо закреплять прочно, не допуская их качания. Сборку производить последовательно согласно инструкции.

КОМПАКТ Стол обеденный раскладной 500(1000) Ст74.1



Направляющие разъединяются с помощью нажатия пластикового рычажка при вытягивании внутреннего полоза.

Детали и комплектующие

	Наименование	Кол-во	Вид	№	Наименование	Размер	Кол-во	Пакет №
А	Гайка М08	1 шт.		1	Крышка верхняя	700*500	1 шт.	1
Б	Кронштейн д/стола	4 шт.		2	Крышка нижняя	700*500	1 шт.	1
В	Направляющие полн.выдв.	1к-т		3	Царга большая правая	590*110	1 шт.	1
Г	Саморез 4.0*16	22 шт.		4	Царга большая левая	532*110	1 шт.	1
Д	Стяжка угловая	7 к-в		5	Царга малая левая	380*110	1 шт.	1
Е	Петля потайная d10	2 шт.		6	Царга малая правая	380*110	1 шт.	1
Ж	Саморез 3,5*16	24 шт.		7	Царга внутренняя лев.	300*110	1 шт.	1
З	Болт 08*50	4 шт.		8	Царга внутренняя прав	300*110	1 шт.	1
И	Шайба 08	5 шт.		9	Опора стола (№2)	716*40	4 шт.	1
К	Болт на площадке	1 шт.		10	Комплект фурнитуры			2
Л	Направляющая	1 шт.						
М	Саморез 2.5*25	4 шт.						

Сборка.

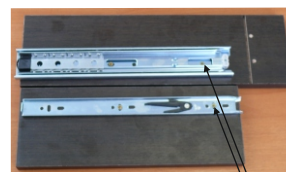

По наконкам на царгах малых и внутренних проводятся горизонтальные осевые линии. Направляющие 300мм., полного выдвижения устанавливаются отверстиями на линию и крепятся к царгам саморезами 3.5*16 (присадочные отверстия см. на фото и схеме).



Кронштейнами с саморезами 4.0*16 скрепляются царги малые с царгой большой правой и царги внутренние с царгой большой левой.

Крышки соединяются петлями потайными. Перед установкой петель во вставки крышек, выкрутить распорные винты (**внимание:** установка производится без молотка!). После установки, в петли закручиваются саморезы 2.5*25, распорные винты затягиваются.

Крышка нижняя крепится стяжками угловыми к царге большой левой и царгам внутренним (винты в комплекте).

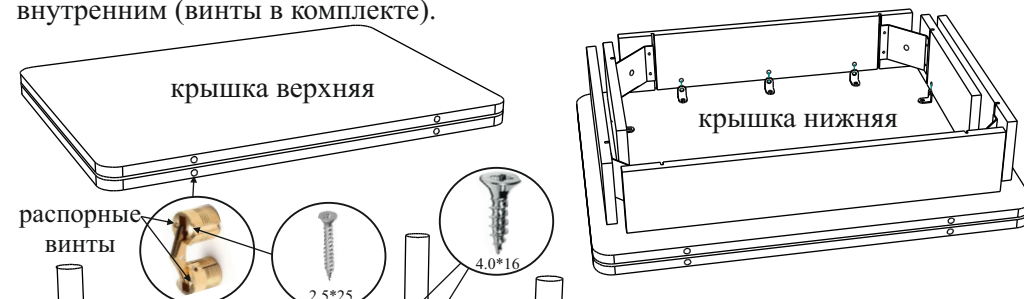

Болт на площадке крепится к крышке нижней саморезами 4.0*16.

Направляющая (Л) надевается на болт и крепится к царге большой правой саморезами 4.0*16. Гайка крепится на болт через шайбу.

Опоры крепятся к кронштейнам болтами и шайбами.

