

Кресло-качалка

рекомендуемая нагрузка до 100 кг.

Комплектация:

1. Бок кресла - 2шт.(лев., пр.)
 2. Перемычка с пазом - 2шт.
 3. Спинка - 1шт.
 4. Перемычка стяжная - 3шт.
 5. Перемычка закладная - 4шт.
 6. Евровинт - 20шт.
 7. Заглушка - 16шт.
 8. Подлокотник - 2шт.(лев., пр.)
 9. Проножка - 2шт.
 10. Ступень - 1шт.
 11. Бок качалки - 2шт.(лев., пр.)
 12. Стяжка межсекционная - 8шт.
 13. Шайба Мх8 - 2шт.
 14. Шарнир - 2шт.(лев., пр.)
- Ключ под евровинт

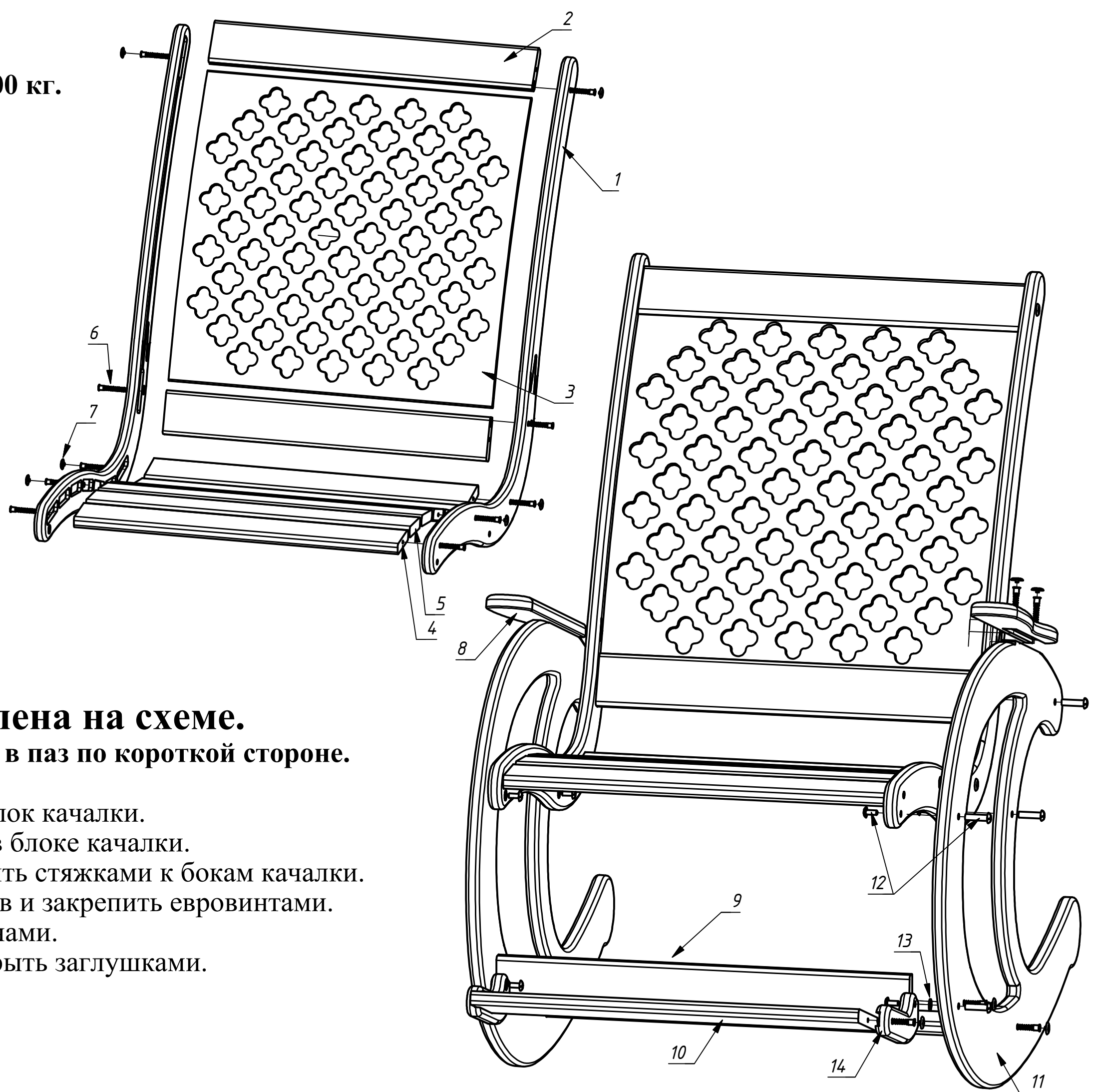

Сборка представлена на схеме.

Спинку изгибать и вставлять в паз по короткой стороне.

Собрать блок кресла. Собрать блок качалки.

Блок кресла закрепить стяжками в блоке качалки.

Шарниры, через шайбы, прикрутить стяжками к бокам качалки.

Ступень вставить в пазы шарниров и закрепить евровинтами.

Закрепить подлокотники евровитнами.

Видимые шляпки евровинтов закрыть заглушками.