

«ЛЕО» Схема сборки

DiArt
МЕБЕЛЬНАЯ ФАБРИКА

1 этап

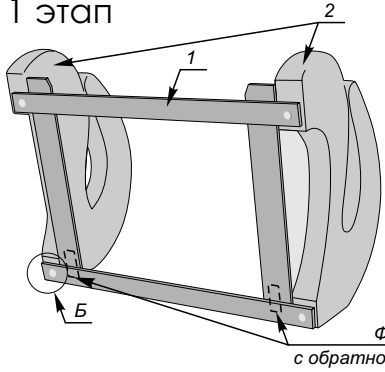

Рамку основания (1) установить фиксаторами роликов (Ф) назад и прикрепить ее к подлокотникам (2) болтами с нанизанными шайбами (Б) при помощи конфирматного ключа.
В комплекте: болт М6*40 — 4шт.; шайба плоская М6 — 4шт.

Б (болт М6*40 - 4шт.; шайба М6 - 4шт.)



с обратной стороны

2 этап

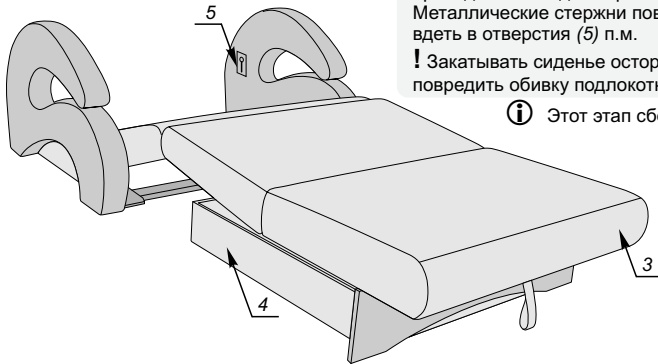

Сиденье (3) в разложенном виде закатить на рамку основания, приподнимая за дно короба (4).
Металлические стержни поворотного механизма (п.м.) по бокам сиденья вдеть в отверстия (5) п.м.
! Закатывать сиденье осторожно, т.к. металлические стержни могут повредить обивку подлокотников.

! Этот этап сборки рекомендуется выполнять 2-м людям.

3 этап

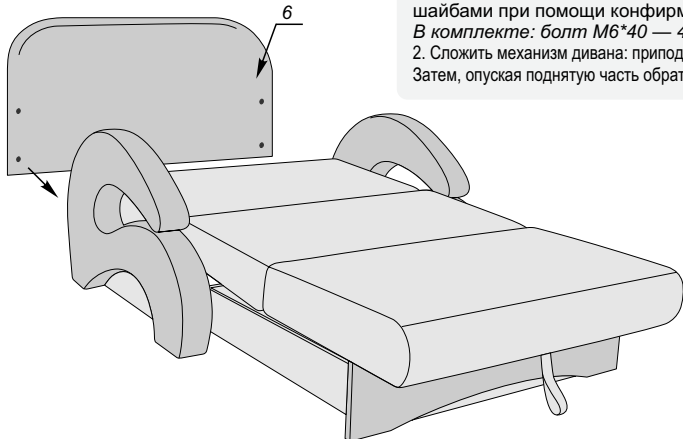

1. Спинку (6) прикрепить к подлокотникам болтами с нанизанными шайбами при помощи конфирматного ключа.
В комплекте: болт М6*40 — 4шт.; шайба плоская М6 — 4шт.
2. Сложить механизм дивана: приподнять ближнюю часть сиденья за ручку до щелчка. Затем, опуская поднятую часть обратно, сложить сиденье в направлении от себя.

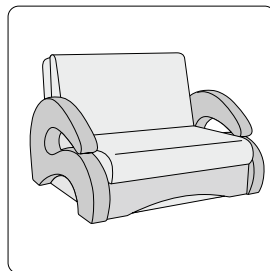

«ЛЕО» Схема сборки

DiArt
МЕБЕЛЬНАЯ ФАБРИКА

1 этап

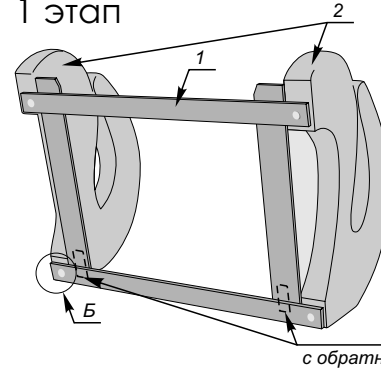

Рамку основания (1) установить фиксаторами роликов (Ф) назад и прикрепить ее к подлокотникам (2) болтами с нанизанными шайбами (Б) при помощи конфирматного ключа.
В комплекте: болт М6*40 — 4шт.; шайба плоская М6 — 4шт.

Б (болт М6*40 - 4шт.; шайба М6 - 4шт.)



с обратной стороны

2 этап

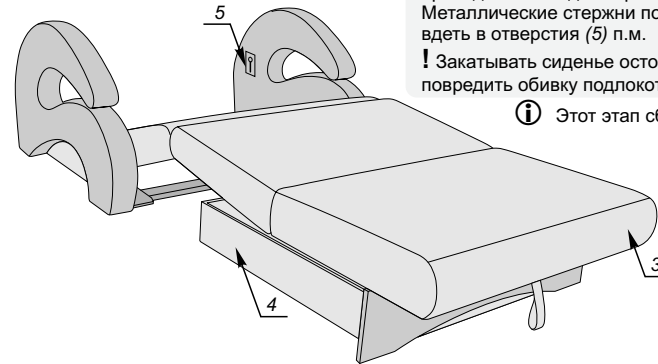

Сиденье (3) в разложенном виде закатить на рамку основания, приподнимая за дно короба (4).
Металлические стержни поворотного механизма (п.м.) по бокам сиденья вдеть в отверстия (5) п.м.
! Закатывать сиденье осторожно, т.к. металлические стержни могут повредить обивку подлокотников.

! Этот этап сборки рекомендуется выполнять 2-м людям.

3 этап

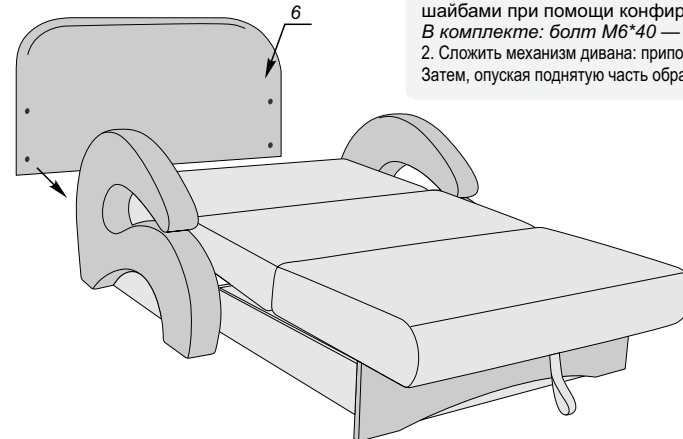

1. Спинку (6) прикрепить к подлокотникам болтами с нанизанными шайбами при помощи конфирматного ключа.
В комплекте: болт М6*40 — 4шт.; шайба плоская М6 — 4шт.
2. Сложить механизм дивана: приподнять ближнюю часть сиденья за ручку до щелчка. Затем, опуская поднятую часть обратно, сложить сиденье в направлении от себя.

