

Правила эксплуатации и ухода за мебелью.

1. Мебель должна быть использована только по своему прямому назначению, в соответствии с её функциональными характеристиками.
2. Мебель должна храниться и эксплуатироваться в закрытых отапливаемых помещениях при температуре не ниже +2°C и относительной влажности воздуха от 45 до 70%.
3. При установке изделий мебели в непосредственной близости от нагревательных и отопительных приборов их поверхности во время эксплуатации должны быть защищены от нагрева. Температура нагрева элементов мебели не должна превышать 40°C.
4. При ослаблении крепления соединений необходимо периодически подтягивать винты, шурупы, стяжки и т.п.
5. Поверхности изделий следует предохранять от различных растворителей, кислот, щелочей и механических повреждений.
6. Поверхности изделий можно освежить, применяя специальные составы, которые имеются в хозяйственных магазинах. Не допускается применение соды, порошков и других материалов, не предназначенных для ухода за мебелью.
7. Помните, что сохранность и долговечность изделия зависит не только от его конструкции и качества материалов, но и от правильной эксплуатации и ухода за ним.
8. Не разрешайте детям виснуть на ящиках и дверях кровати.

Гарантийный талон



Декларация о соответствии: ЕАЭС N RU Д-РУ.КА01.В.24355/20
Действительна по 05.04.2025

1. Предприятие-изготовитель гарантирует соответствие изделия требованиям **ТРТС 025/2012 ГОСТ19917-2014** при соблюдении условий транспортирования, сборки и эксплуатации.
Гарантийный срок эксплуатации-24 месяца. Срок исчисляется со дня передачи мебели потребителю. Если день передачи установить невозможно, гарантийный срок исчисляется со дня изготовления мебели. Дефекты производственного характера, обнаруженные в течение гарантийного срока, устраняются за счёт предприятия - изготовителя.

2. Изделие снимается с гарантийного обслуживания в следующих случаях:
- если имеет следы постороннего вмешательства или была попытка ремонта;
- если обнаружены несанкционированные изменения конструкции изделия;
- если изделие эксплуатировалось не в соответствии со своим целевым назначением или в условиях, для которых оно не предназначено.

3. Гарантия не распространяется на изделие, имеющее следующие повреждения:
- механические;
- вызванные стихией, пожаром, бытовыми факторами;
- вызванные попаданием на поверхность изделий едких веществ и жидкостей.

Срок службы изделия - 5 лет.

ДАТА ВЫПУСКА " ____ " ____ 202 г.

ДАТА ПРОДАЖИ " ____ " ____ 202 г.

ШТАМП МАГАЗИНА

Версия 2020(1)
КО

Изготовлено для: ООО Торговый Дом ТриЯ, Россия, 347360 Ростовская обл. г. Волгодонск, ул. Портовая 1

SMART
мебель

Кровать комбинированная «Немо»

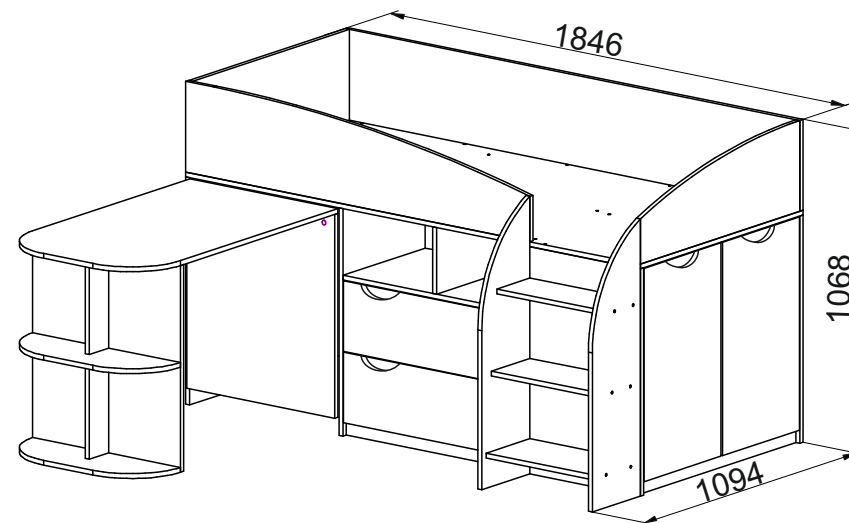

Изготовитель: ООО «Премьер Мебель», Россия, 347386 Ростовская обл. г. Волгодонск ул. 7-ая Заводская, 124-а

ПАСПОРТ И СХЕМА СБОРКИ



Сборку рекомендуется производить с помощью специалиста.

Упаковку с этикеткой сохранять до конца сборки!

Предприятие оставляет за собой право вносить некоторые конструктивные изменения, не ухудшающие внешний вид и не влияющие на функциональные свойства изделия.

Состав изделия

№	Наименование детали	Кол-во	Пакет
1	Столешница 600x1011	1	2
2	Основание кровати 1844x844	1	1
3	Стойка средняя 752x812	1	3
4	Стойка 752x828	1	
5	Полка 430x810	1	
6	Стойка левая 752x844	1	2
7	Панель фронтальная 752x464	1	
8	Щит задний 140x1364	1	1
9	Щит задний 140x1364	1	
10	Горизонт 432x812	1	2
11	Перегородка 321x100	1	
12	Перегородка 321x100	1	1
13	Распорка 128x779	1	
14	Ступенька 432x228	1	1
15	Ступенька 432x200	1	2
16	Ступенька 432x172	1	1
17	Щит задний 220x742	1	
18	Стойка лестницы левая 918x250	1	2
19	Ограничитель 300x1396	1	1
20	Дверь левая 706x400	1	3
21	Дверь правая 706x400	1	
22	Боковина кровати 300x828	1	2
23	Боковина кровати 300x810	1	
24	Цоколь 64x742	1	1
25	Цоколь 64x812	1	
26	Фасад ящика 234x738	2	3
27	Стенка ящика боковая левая 140x400	2	
28	Стенка ящика боковая правая 140x400	2	3
29	Стенка ящика задняя 140x684	2	1
30	Стойка лестницы правая 918x250	1	2

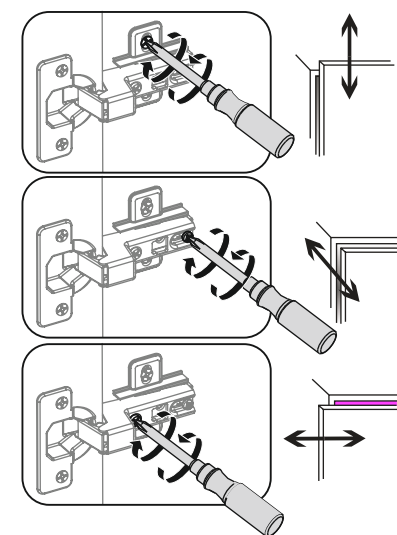
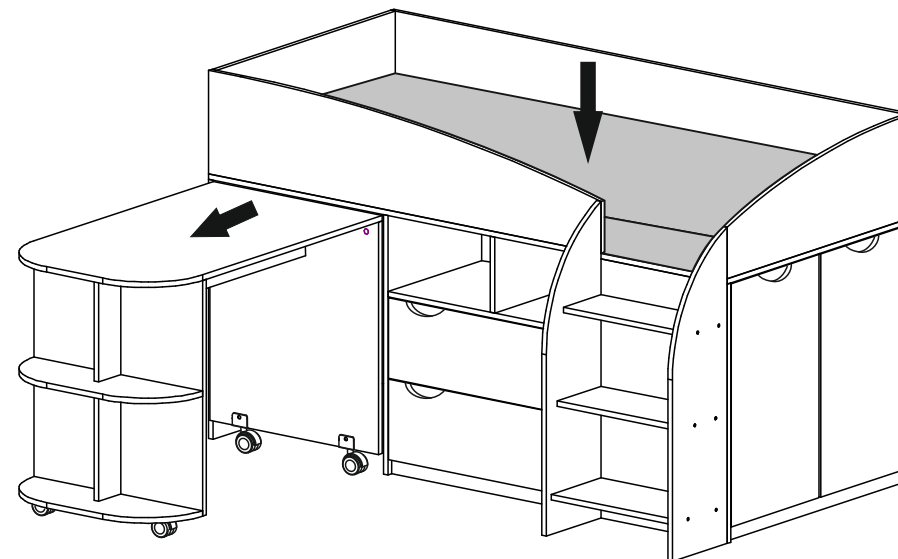
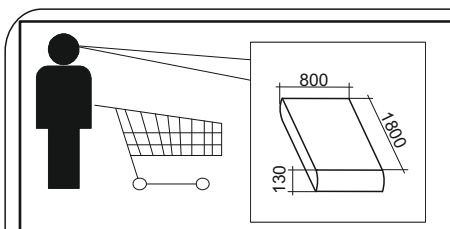

ШАГ 33

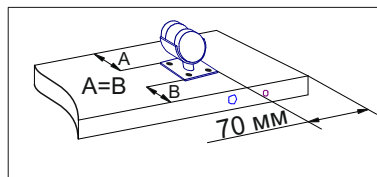

	x2		x16		x2
--	----	--	-----	--	----

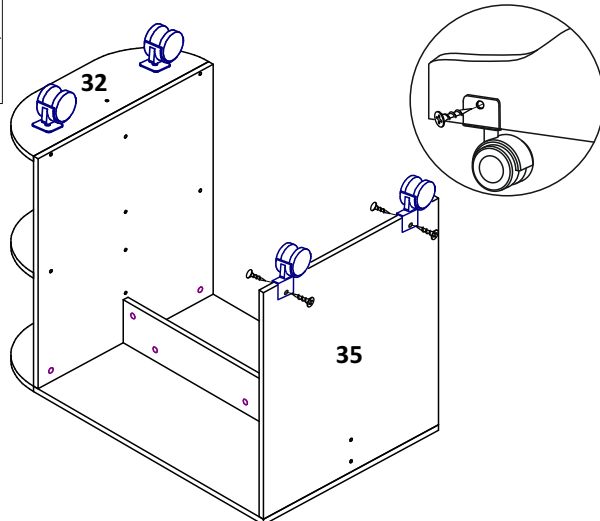
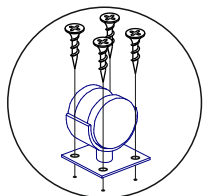

ШАГ 34

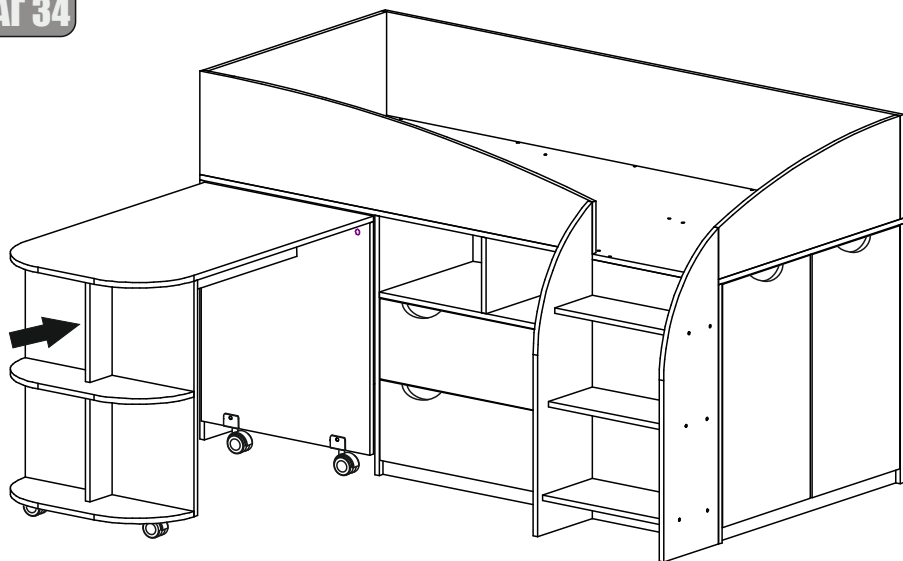

Состав изделия

№	Наименование детали	Кол-во	Пакет
31	Стойка средняя 220x426	1	1
32	Полка 600x200	1	
33	Горизонт внутренний 742x442	1	2
34	Щит задний 684x598	1	1
35	Стойка стола 674x600	1	
36	Спинка кровати 300x1844	1	
37	Щит задний 752x448	1	3
38	Дно ящика ДВП 712x404	2	
	Фурнитурный пакет	1	

Фурнитура

A Евровинт 7x50 119 шт.	B Стяжка эксцентриковая 19 шт.	C Шкант 8x30 28 шт.	D Шуруп 3,5x16 80 шт.	E Опора колесная 2 шт.	G Ключ S4 1 шт.
H Гвоздь 1,6x25 68 шт.	J Заглушка эксцентрика 16 шт.	K Подпятник 24 шт.	L Роликовая направляющая 400 мм 2 к.	N Полкодержатель 4 шт.	O Штанга выдвижная L=300мм 1 шт.
P Заглушка евровинта 49 шт.	Q Пятля вкладная 4 шт.	R Опора колесная с U-образным креплением 2 шт.	S Уголок металлический 14 шт.	T Шкант 8x50 1 шт.	

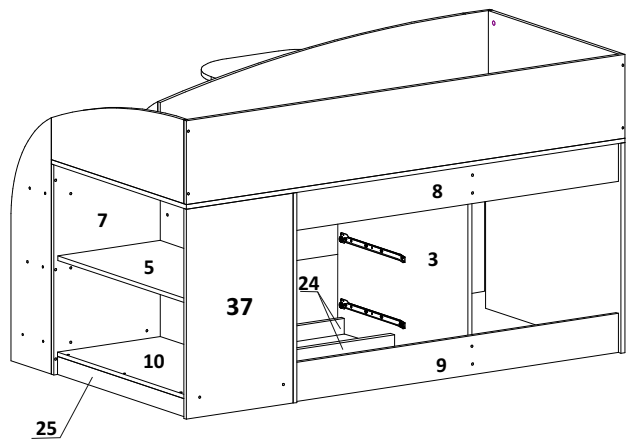
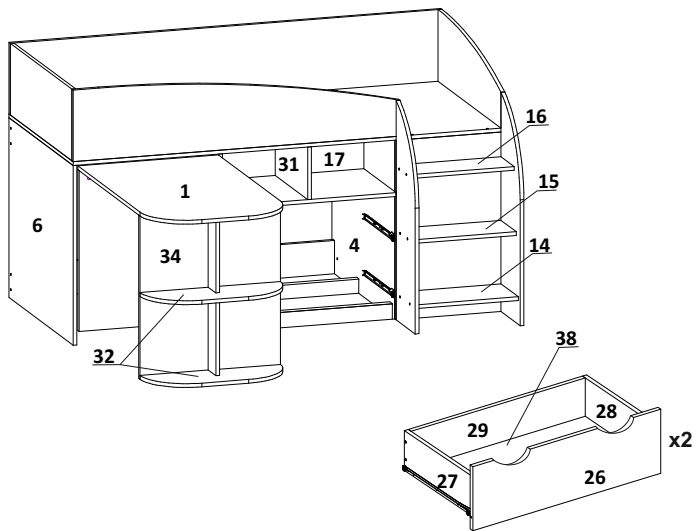
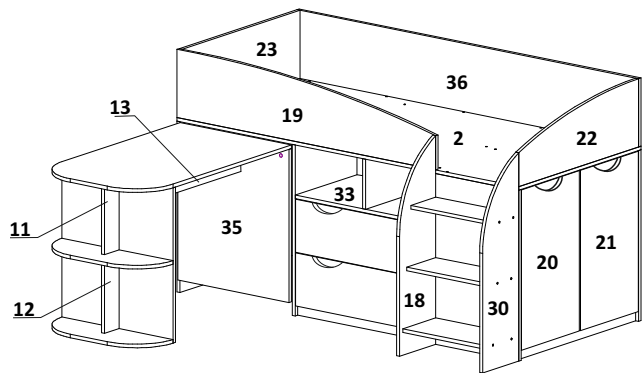

3

ШАГ 31

A	x2	B	x1	J	x1	G	x1	P	x2

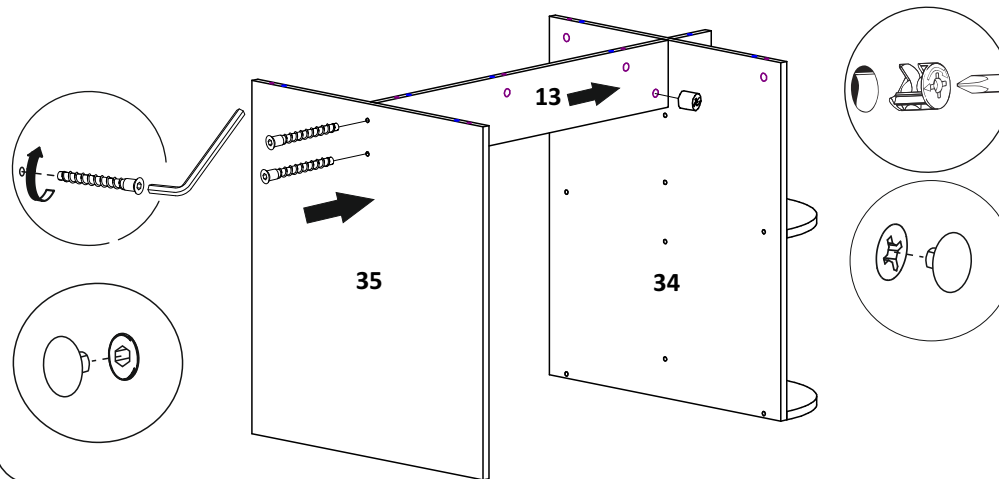

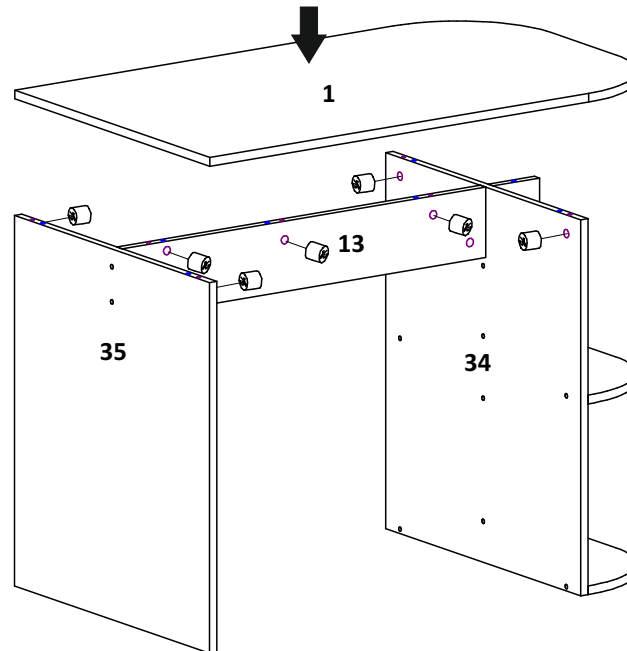

ШАГ 32

B	x7	J	x7





20

ШАГ 29

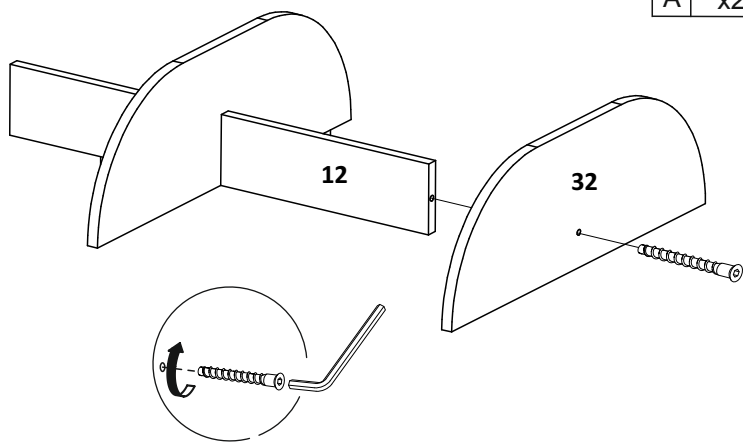
	x2		x1
A	x2	G	x1

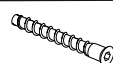

ШАГ 30

	x8		x1		x8
A	x8	G	x1	P	x8

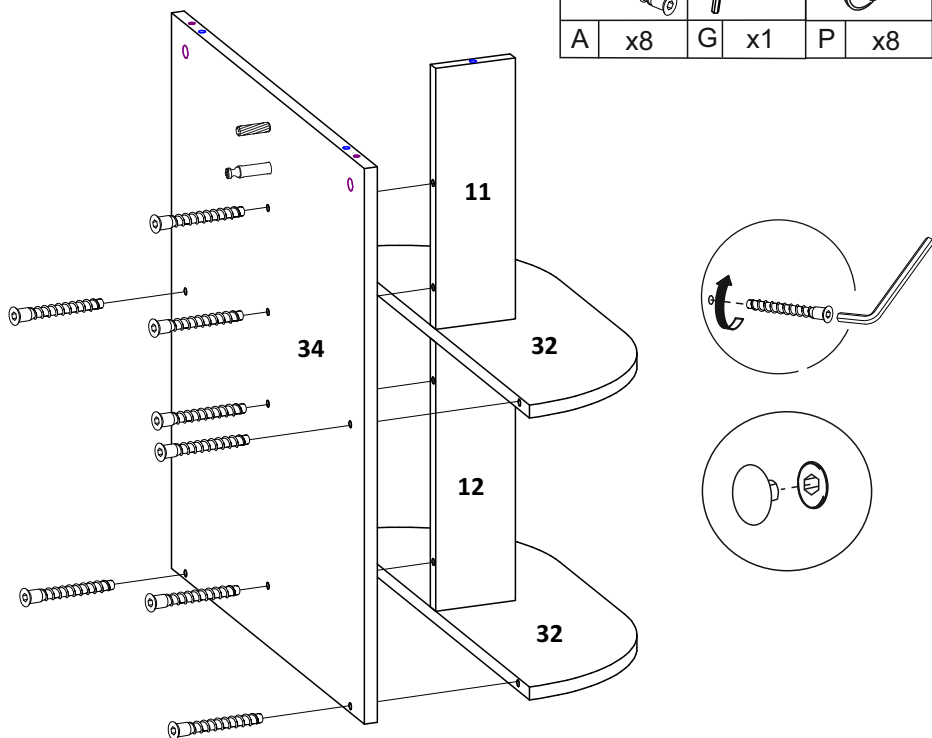

Требуемый дополнительный инструмент

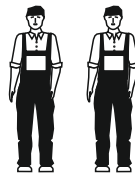



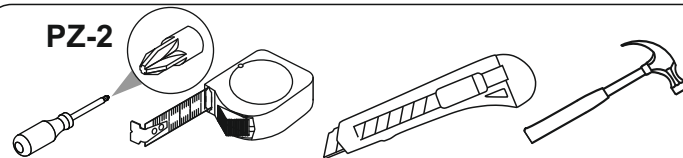

PZ-2



Конструкционные материалы для изготовления изделия



- основной конструкционный материал - плита древесностружечная облицованная пленкой на основе термореактивных полимеров (ламинированная) - ЛДСП по ГОСТ 32289-2013;
- материал дна ящиков-плита древесноволокнистая(твердая) с лакокрасочным покрытием(ДВП) ГОСТ 8904-14.

ШАГ 1

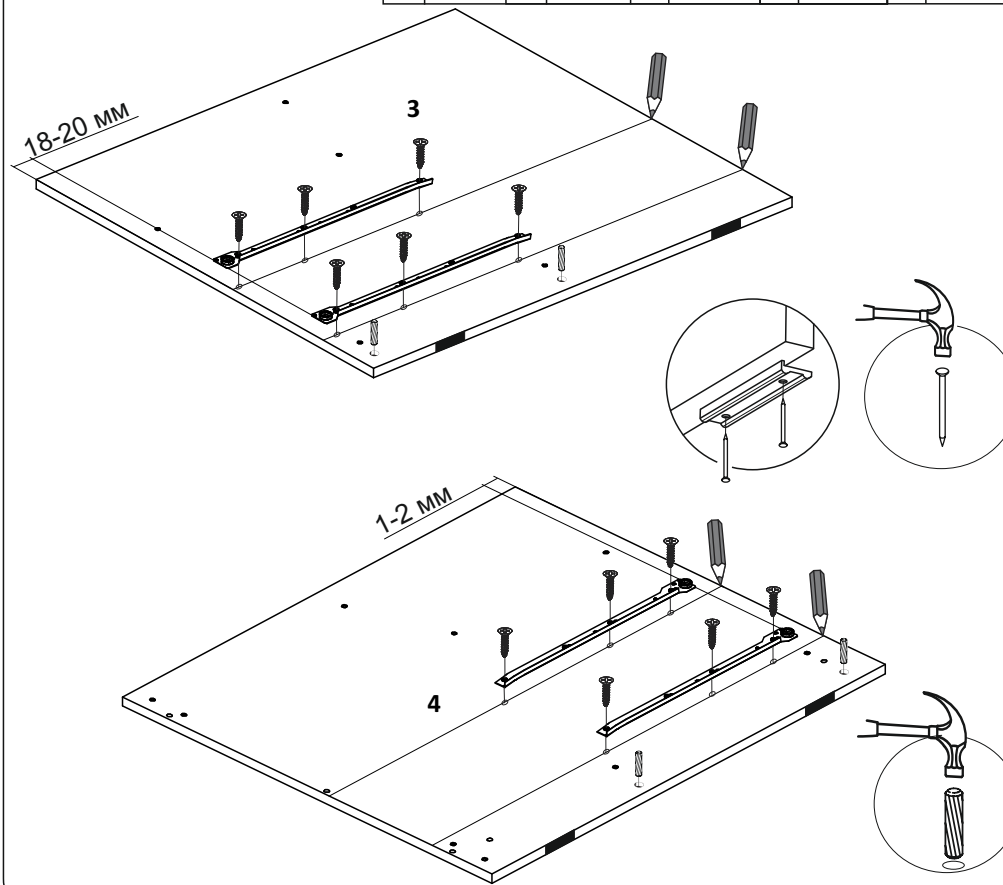
	x4		x12		L=400мм		x4		x8
C	x4	D	x12	L	x2к	K	x4	H	x8



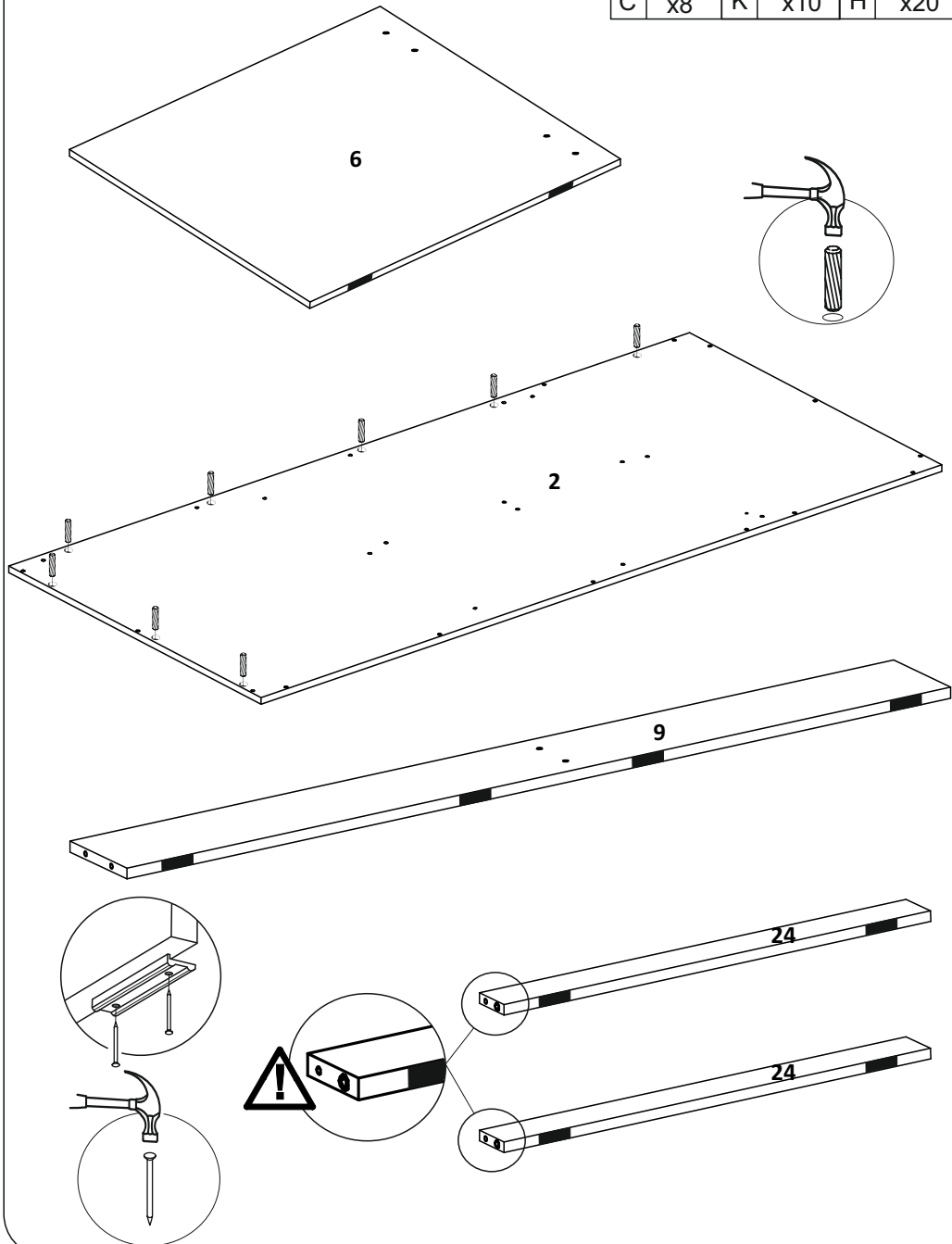

ШАГ 2

		
C x8	K x10	H x20



ШАГ 27

Сборка стола подкатного

	
B x8	C x9

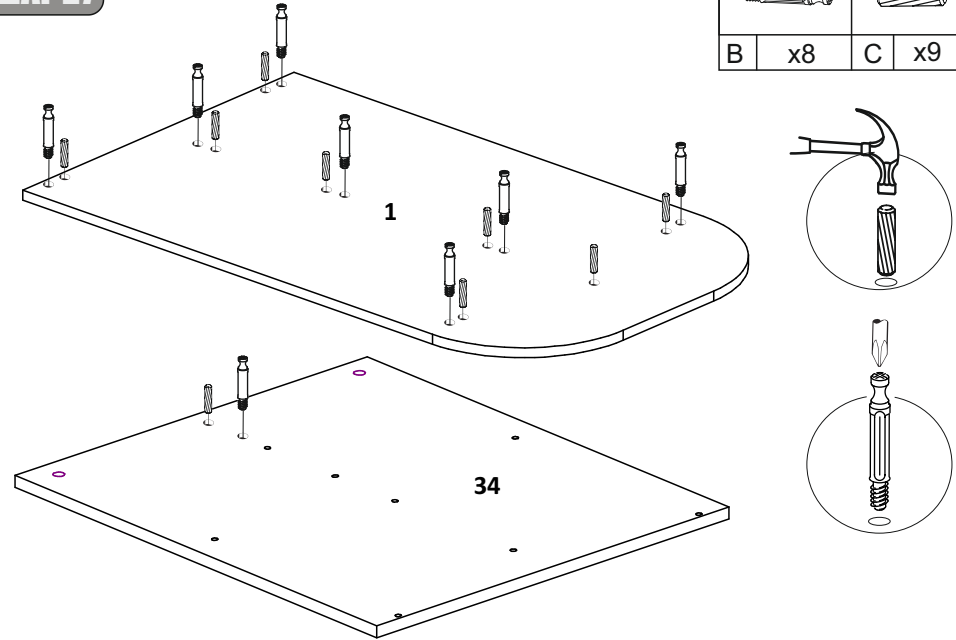

ШАГ 28

T x1

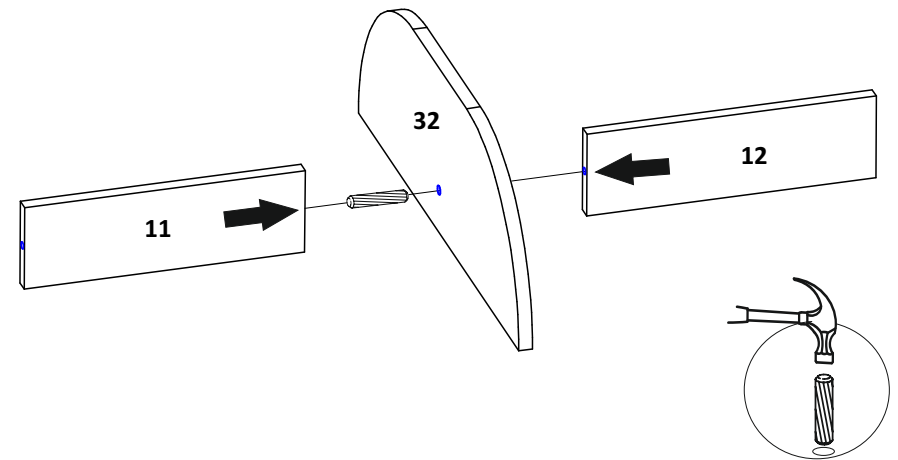

ШАГ 26

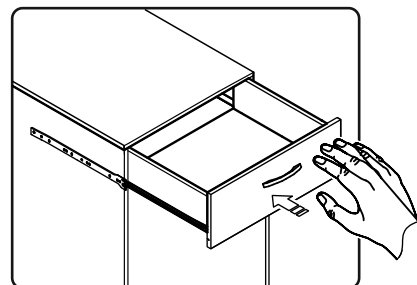
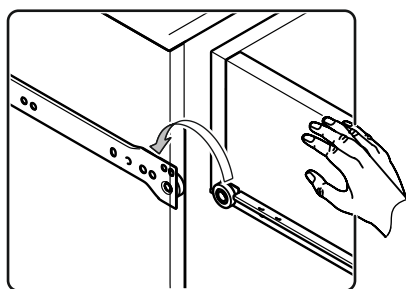
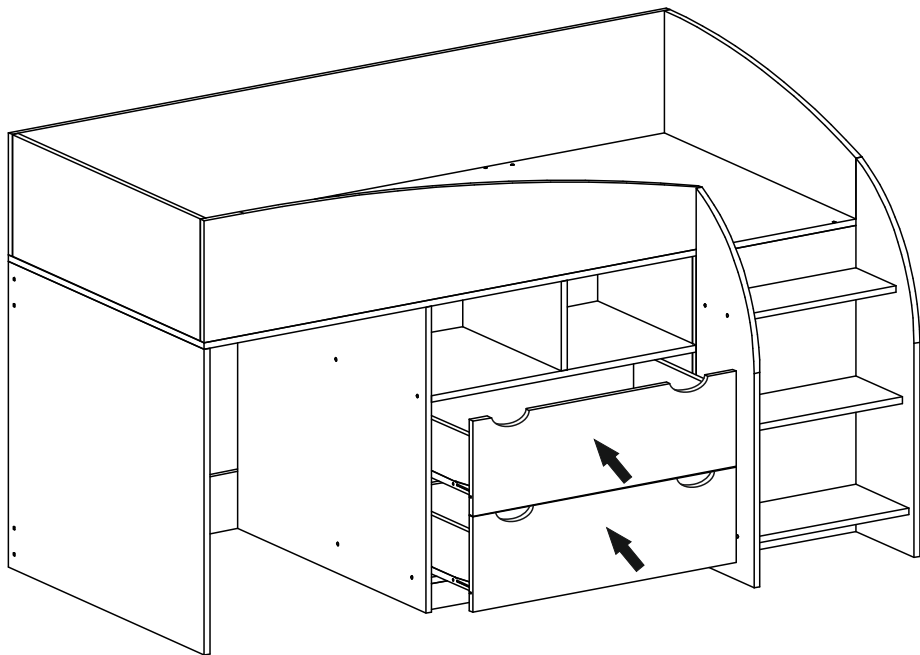

ШАГ 3

B x3	C x3	K x10	H x20
		D x8	Q x4

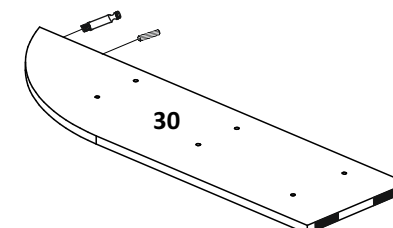
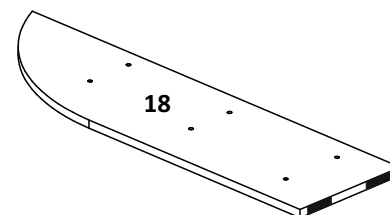
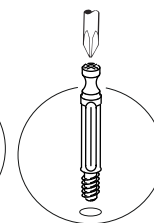
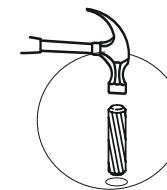
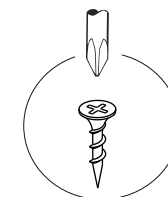
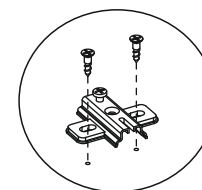
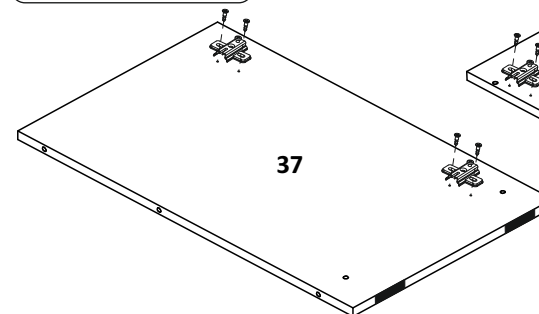
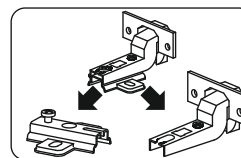
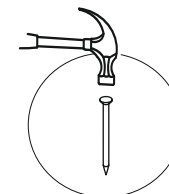
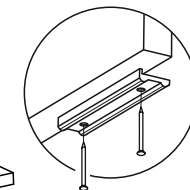
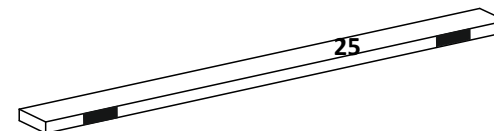
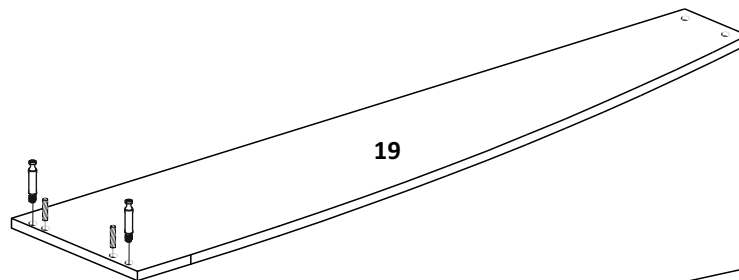

ШАГ 4

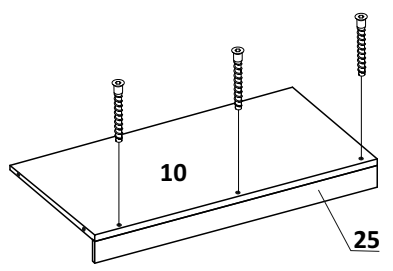

A x3	G x1	P x3

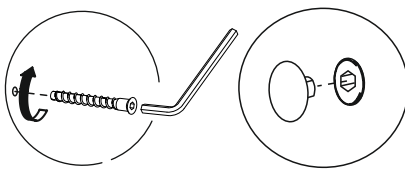

ШАГ 5

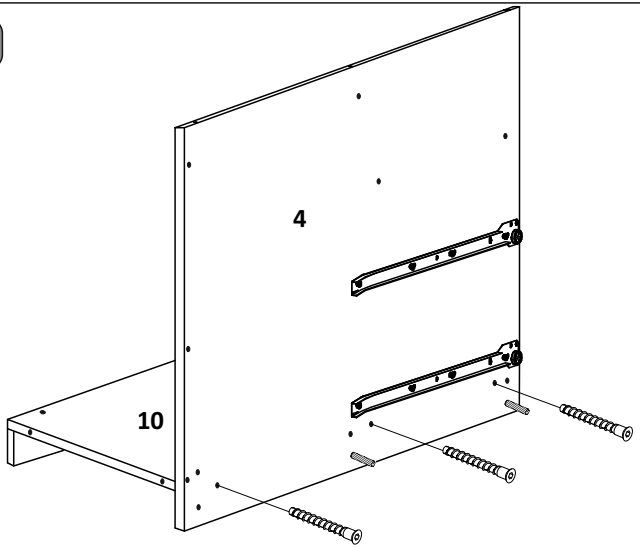

A x3	G x1

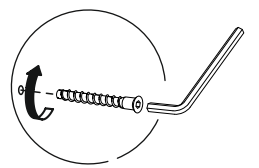

ШАГ 6

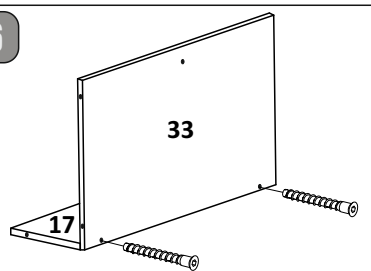

A x2	G x1

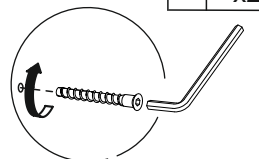

ШАГ 7

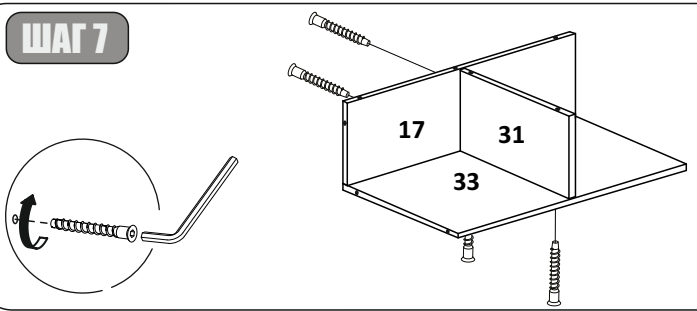

A x4	G x1

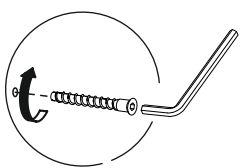

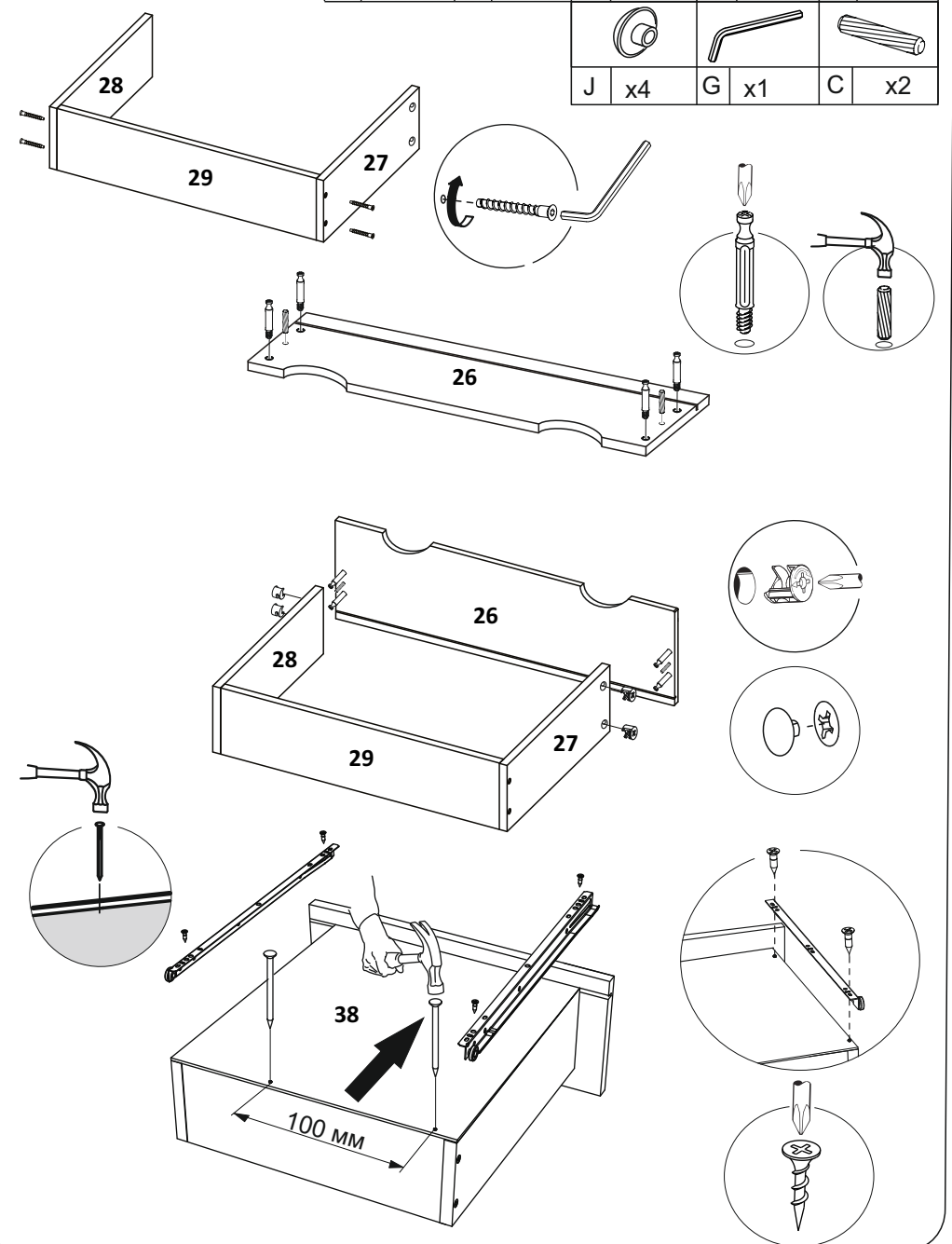

ШАГ 25 x2

A x4	B x4	H 1,6x25 x12	D 3,5x16 x4	L x1k
J x4	G x1	C x2		



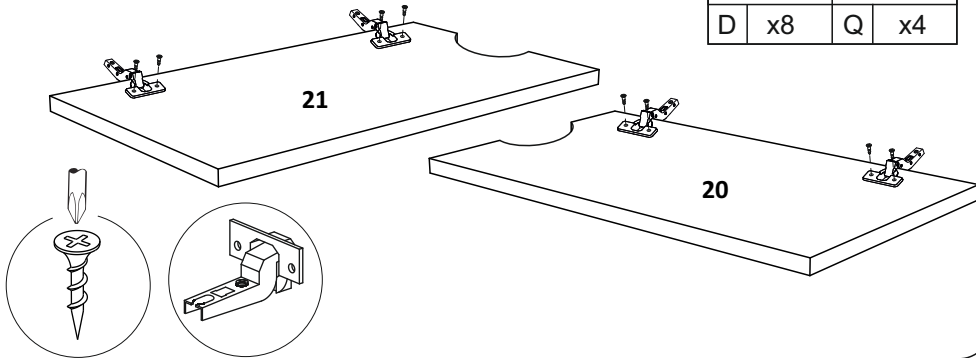

ШАГ 23

	3,5x16		Q	x4
D	x8	Q	x4	



ШАГ 8

	A	x3		G	x1		P	x3
--	---	----	--	---	----	--	---	----

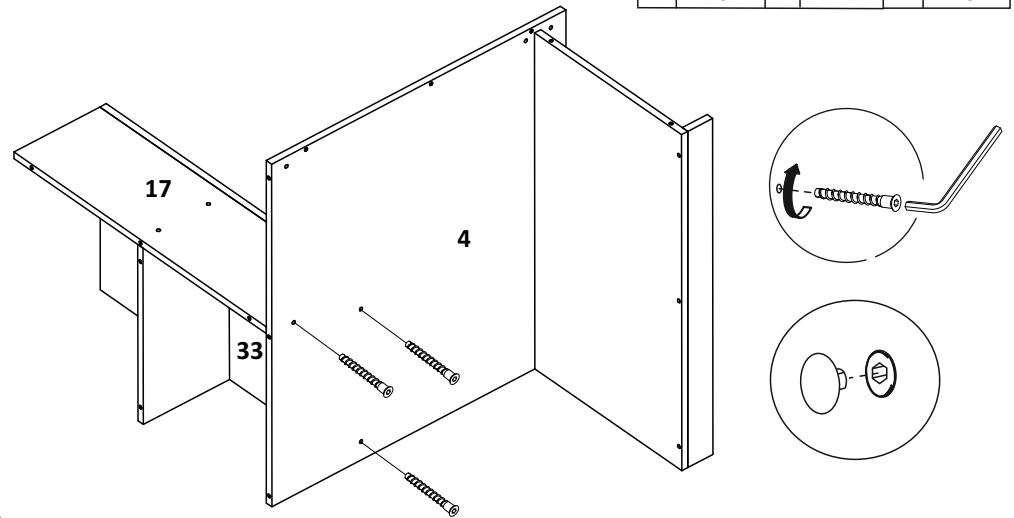

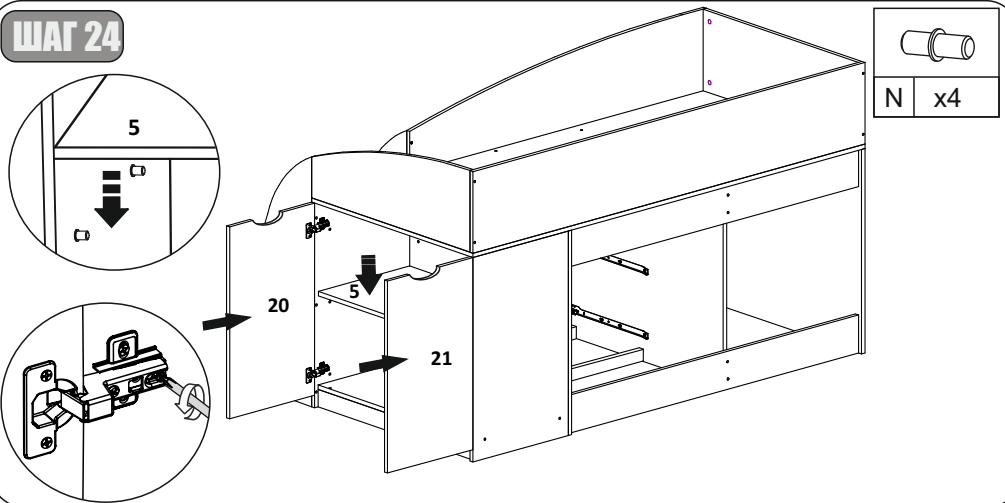

ШАГ 24

	N	x4
--	---	----



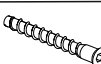

ШАГ 9

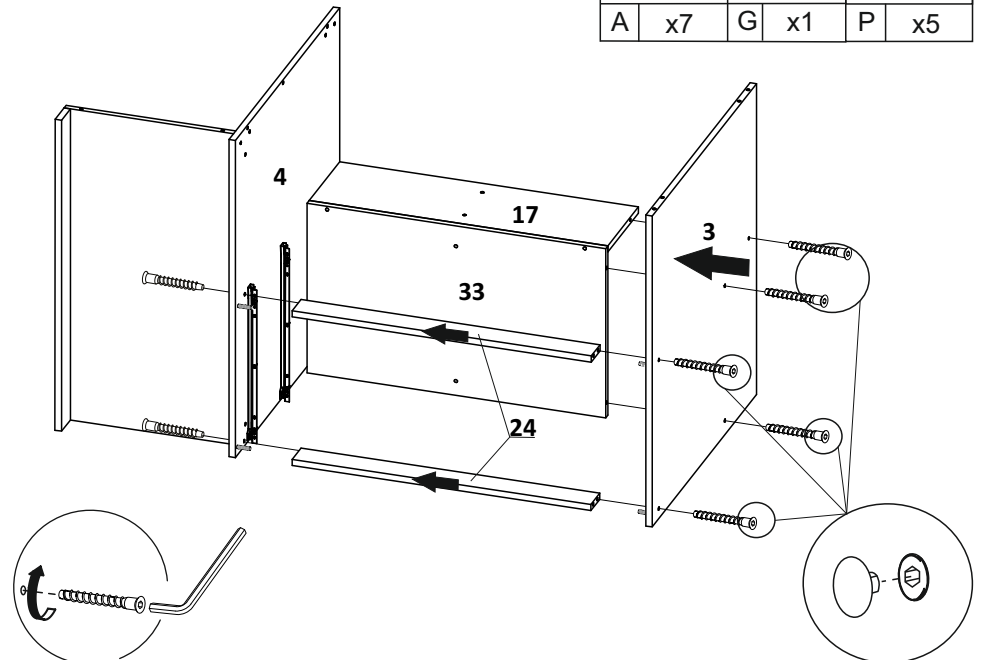
	A	x7		G	x1		P	x5
---	---	----	---	---	----	---	---	----



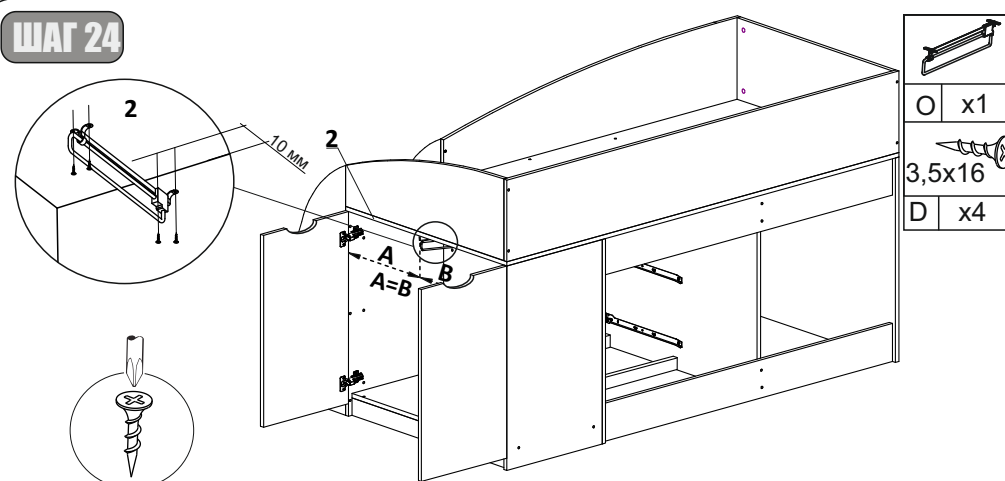

ШАГ 24

	O	x1
	3,5x16	
D	x4	



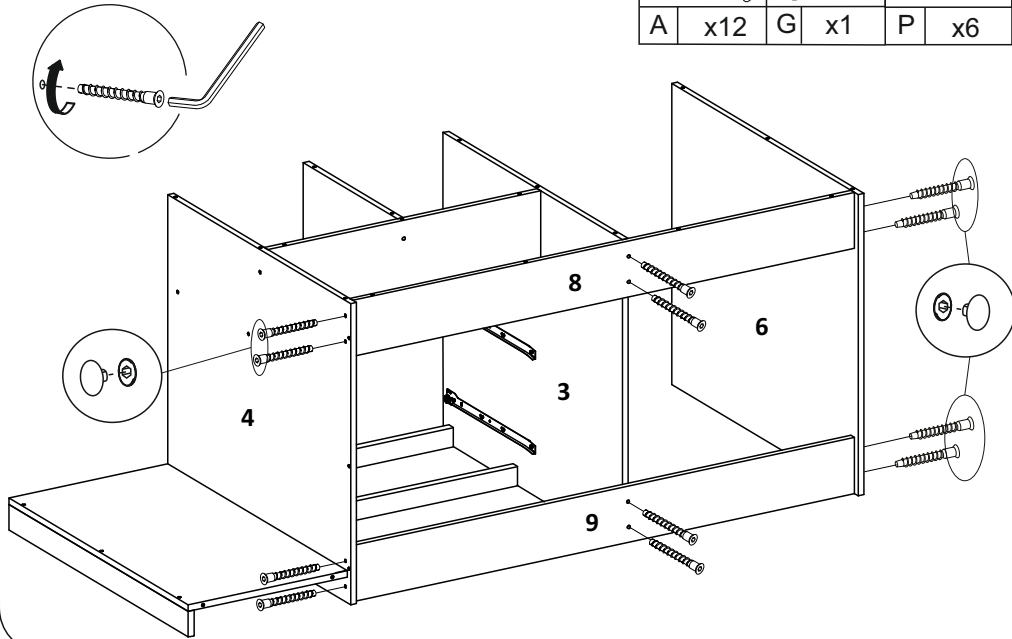

ШАГ 11

		
A x12	G x1	P x6



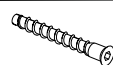

ШАГ 21

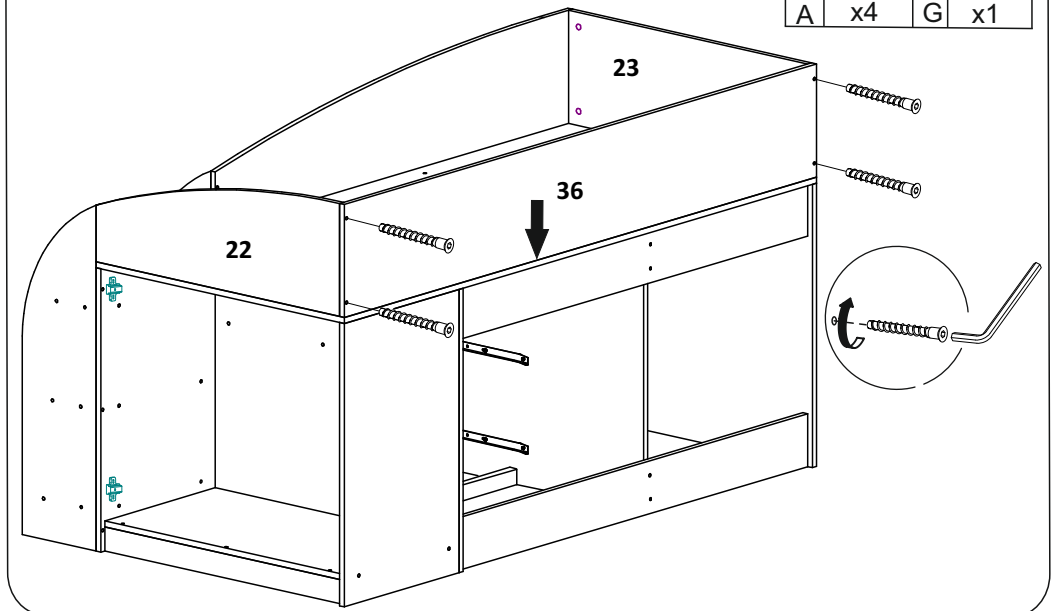
	
A x4	G x1



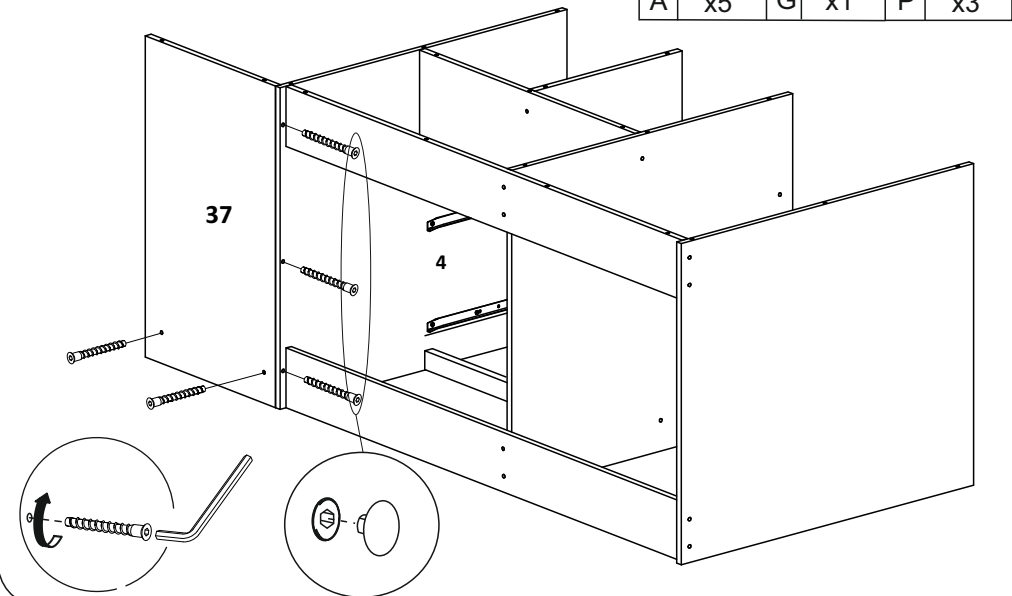

ШАГ 12

		
A x5	G x1	P x3



ШАГ 22

	
3,5x16	S x8
D x16	

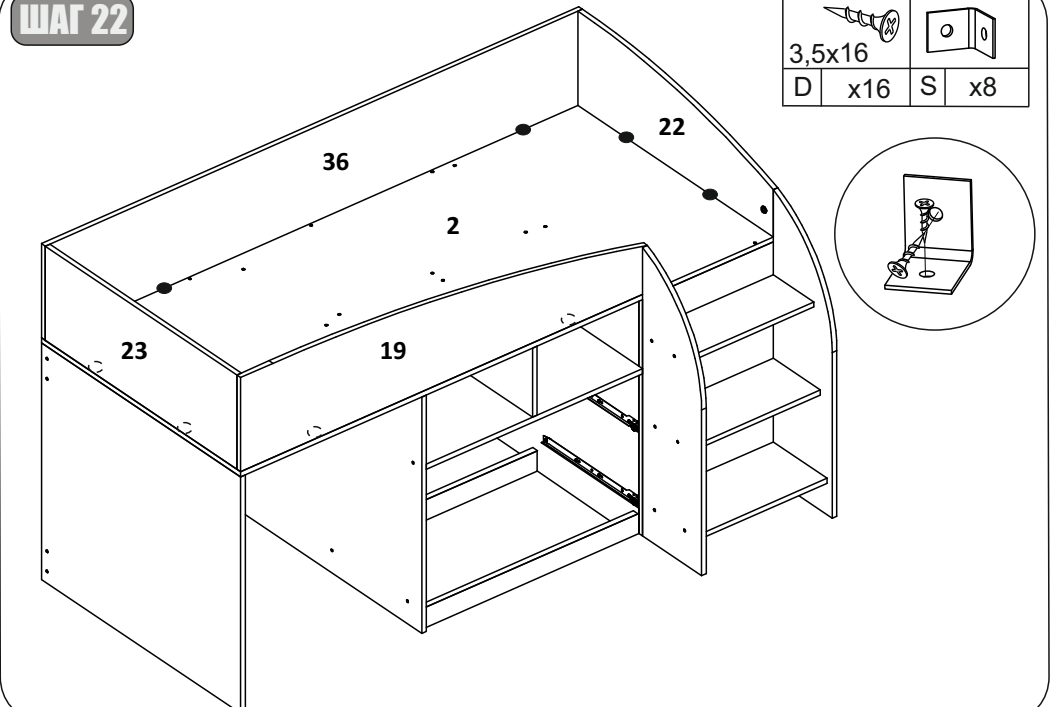

ШАГ 19

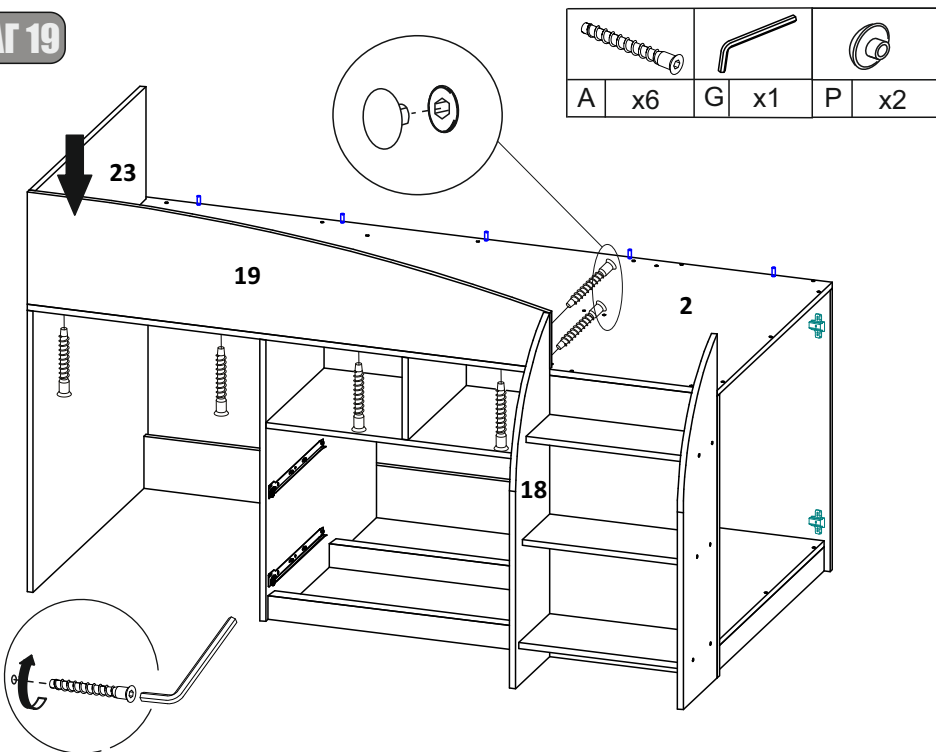

ШАГ 13

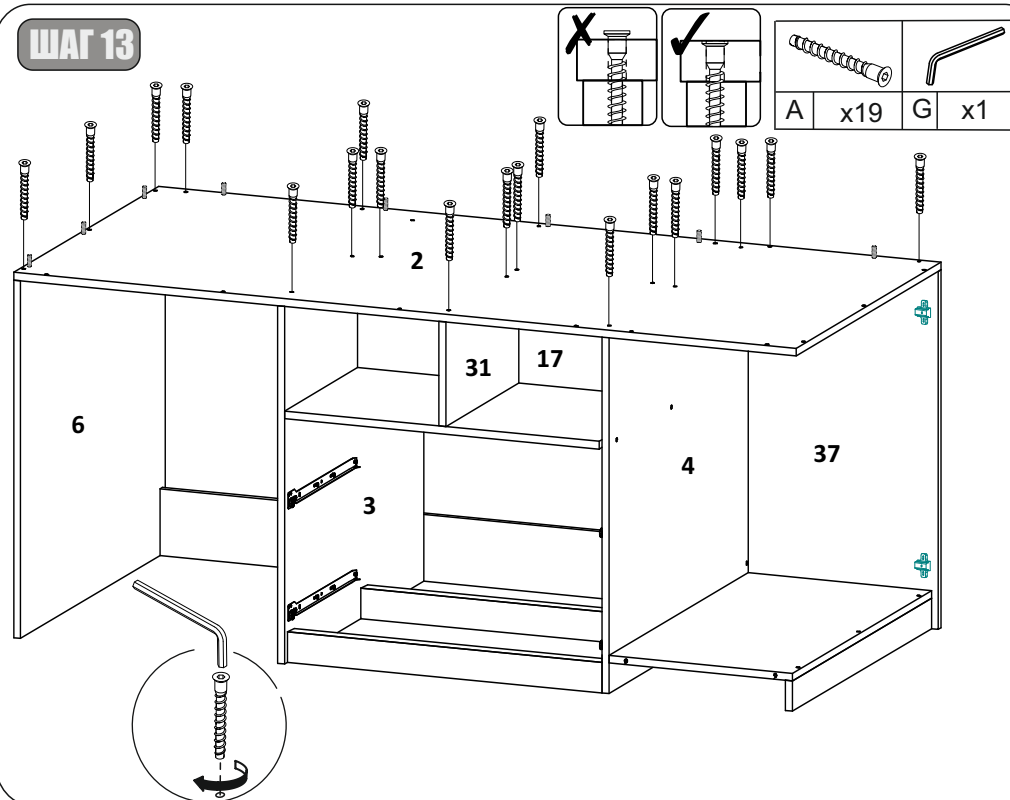

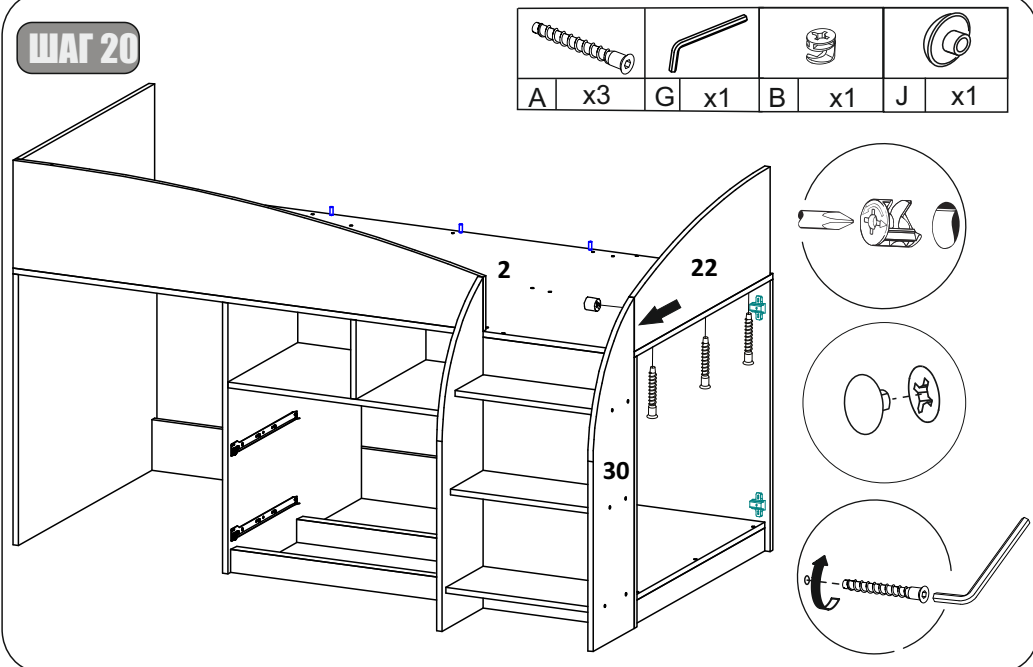

ШАГ 20

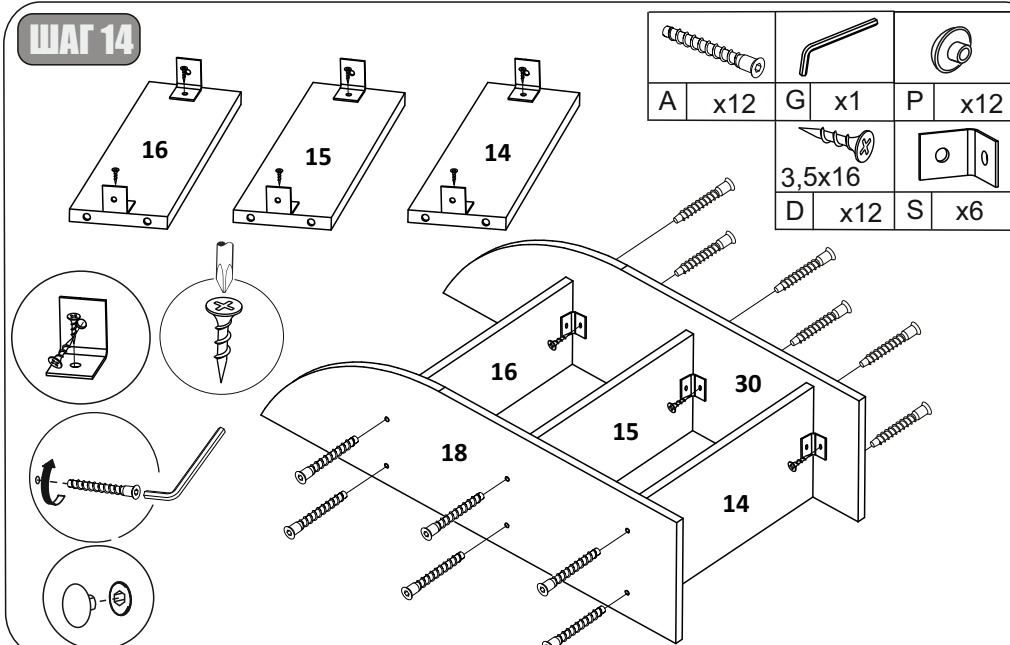

ШАГ 14



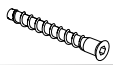

ШАГ 15

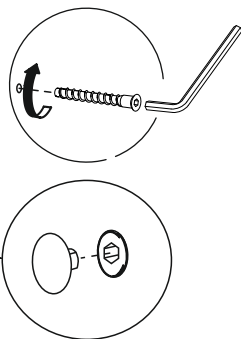
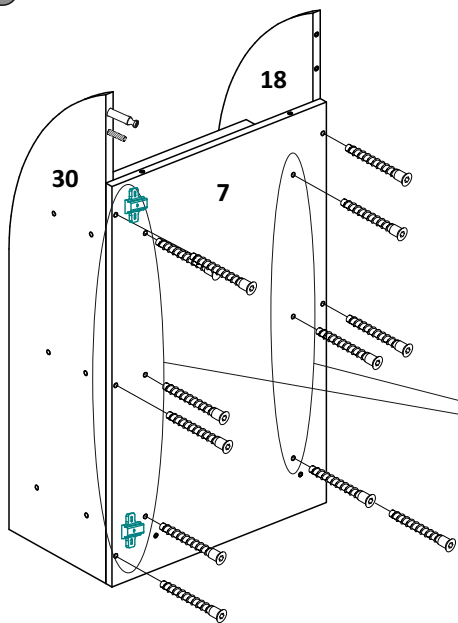
		
A x12	G x1	P x9



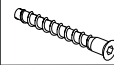

ШАГ 17

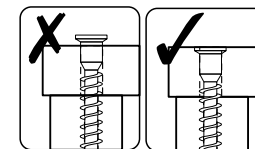
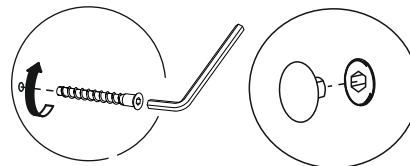
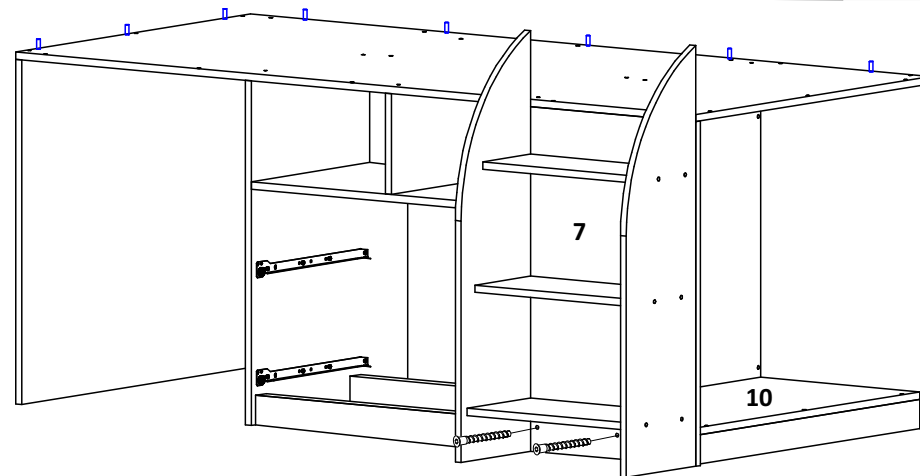
		
A x2	G x1	P x2



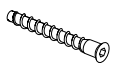

ШАГ 16

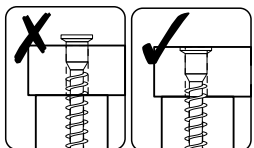
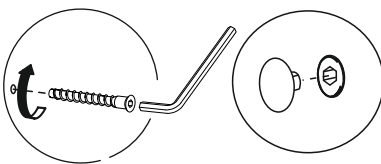
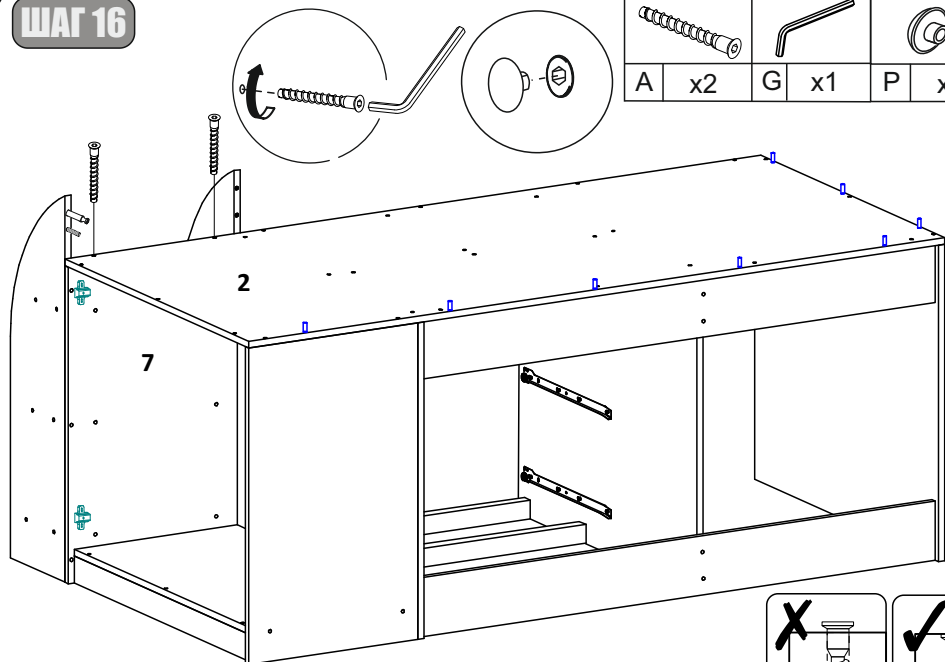
		
A x2	G x1	P x2



ШАГ 18

	
B x2	J x2

