

ООО «Вектор - М»

## **Инструкция по сборке мебели « Диван детский Малыш 3 (разборный)»**

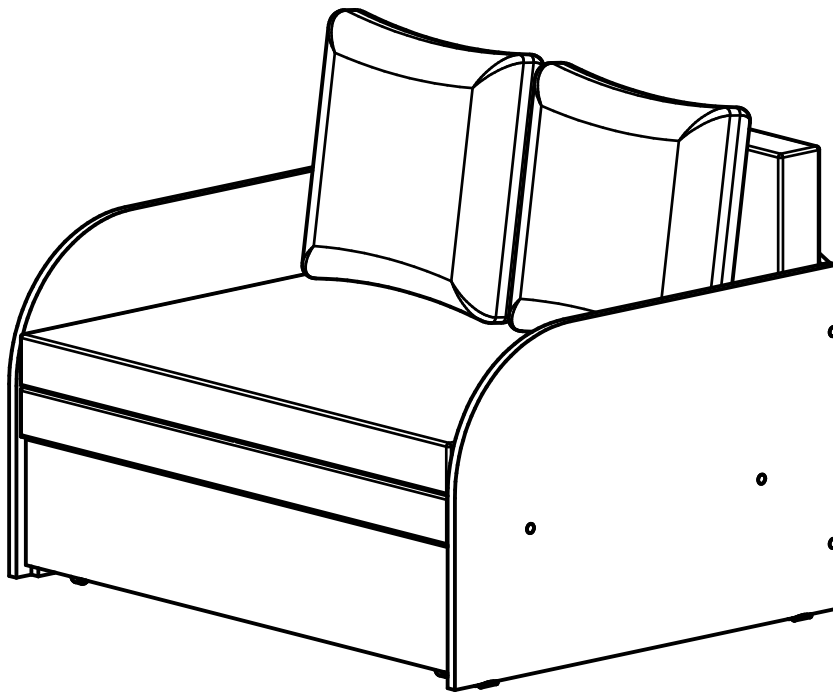

Проверьте целостность упаковки, количество мест, наличие крепежа и фурнитуры.  
Предохраняйте упаковки с мебелью от намокания, грязи, толчков, ударов, падений.

## ОБЩИЕ ПРАВИЛА СБОРКИ ИЗДЕЛИЯ

1. Для удобства рекомендуем производить сборку изделия вдвоём.
2. Для сборки необходимо иметь инструмент для закручивания фурнитуры.
3. Внимательно изучите эскиз и инструкцию по сборке.
4. Проверьте наличие деталей и фурнитуры в соответствии с комплектацией.
5. Следуйте установленной последовательности в инструкции, для качественного результата сборки.
6. Во избежание повреждения деталей сборку необходимо производить аккуратно на упаковочной бумаге.
7. Вся крепёжную фурнитуру закручивать по часовой стрелке.
8. При использовании шурупов, долгов и винтов, обратите внимание на то, чтобы они не оказались слишком длинными или короткими.
9. Внимание! Если Вы не уверены в том, что сможете самостоятельно собрать данную модель, то лучше обратиться за помощью к специалистам.

## Комплектация деталей

Стенка боковая  
(2 шт.)

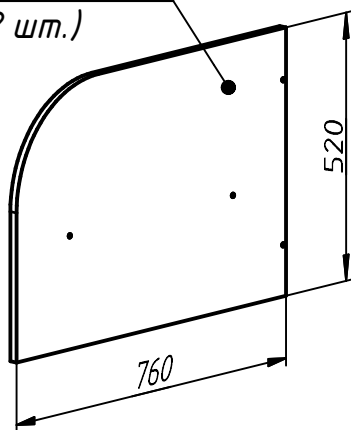

Выкат в сборе  
(1 шт.)

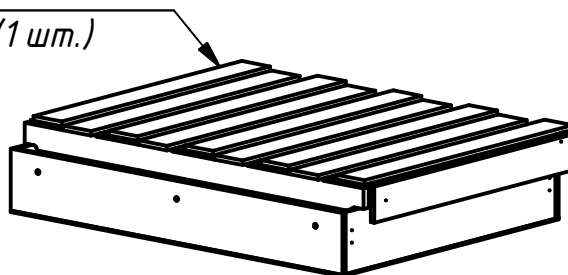

Стенка задняя  
(1 шт.)

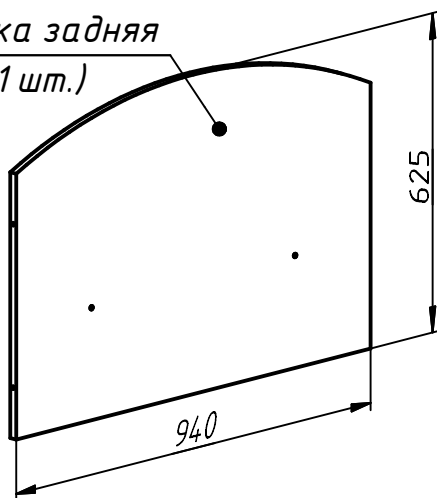

Сиденье в сборе  
(1 шт.)

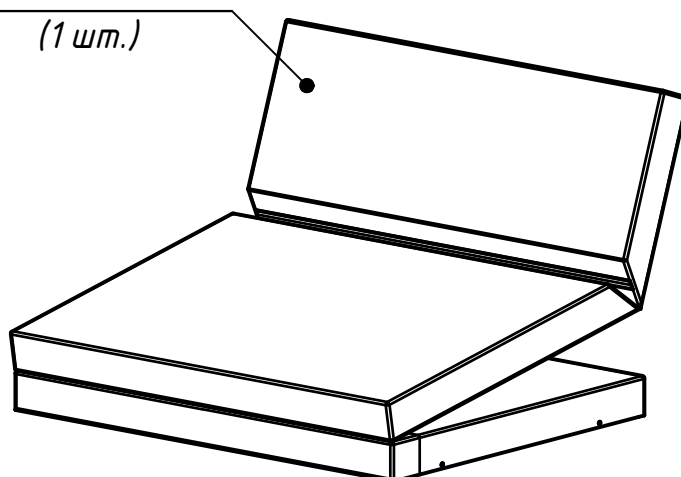

Стенка передняя  
(1 шт.)

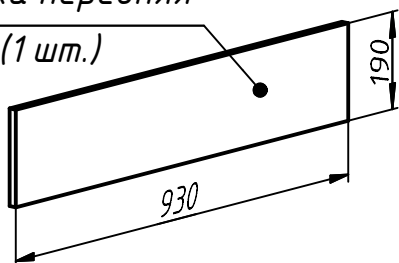

Подушка  
(2 шт.)

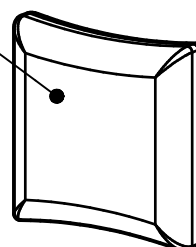

Планка опорная 1.

(1 шт.)

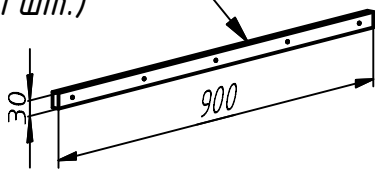

Планка опорная 3.

(4 шт.)

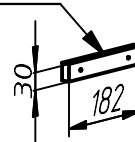

Планка опорная 2.

(2 шт.)

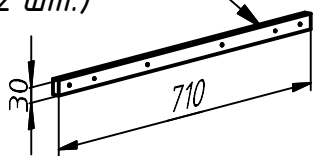

Стойка ролика

(2 шт.)

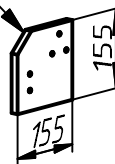

## Комплектация фурнитуры

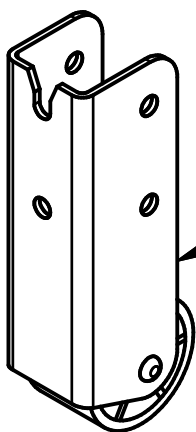

ролик 571

(2 шт.)



шуруп 3,5x16

(16 шт.)



конфирмат x50

(10 шт.)



шуруп 3,5x25

(29 шт.)



подпятник

(4 шт.)

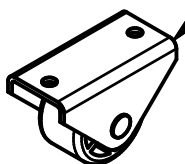

ролик 26

(4 шт.)



винт М6x20 сфера

(3 шт.)



гайка М6

(4 шт.)

стяжка для мебели ФС-16

(4 шт.)



винт М6x30 сфера

(10 шт.)



заглушка

(10 шт.)

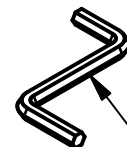

ключ для конфирмата

(1 шт.)

# Сборка

## 1

одну из деталей "Планка опорная 3" использовать как ограничитель для центровки других деталей

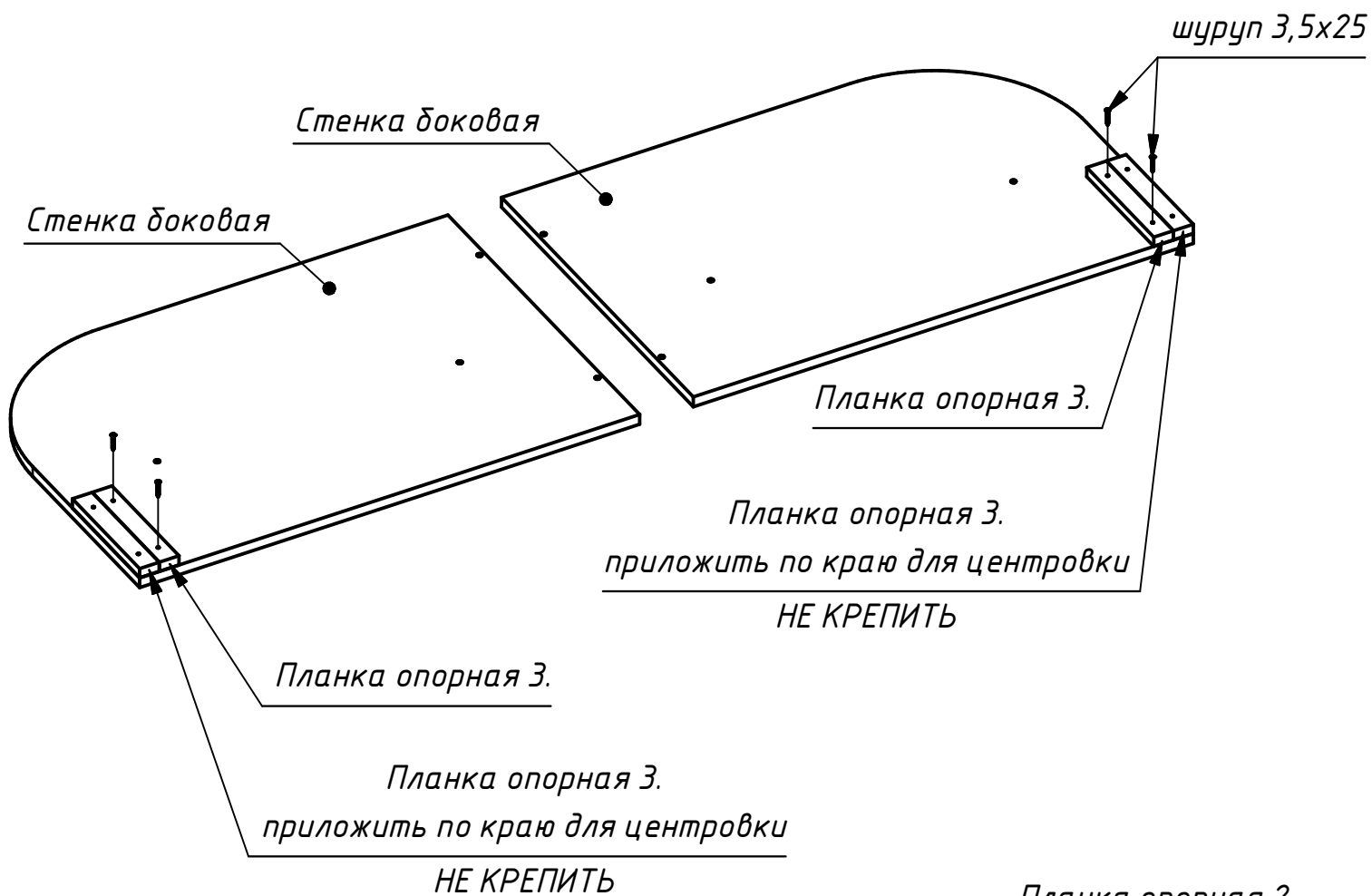

## 2

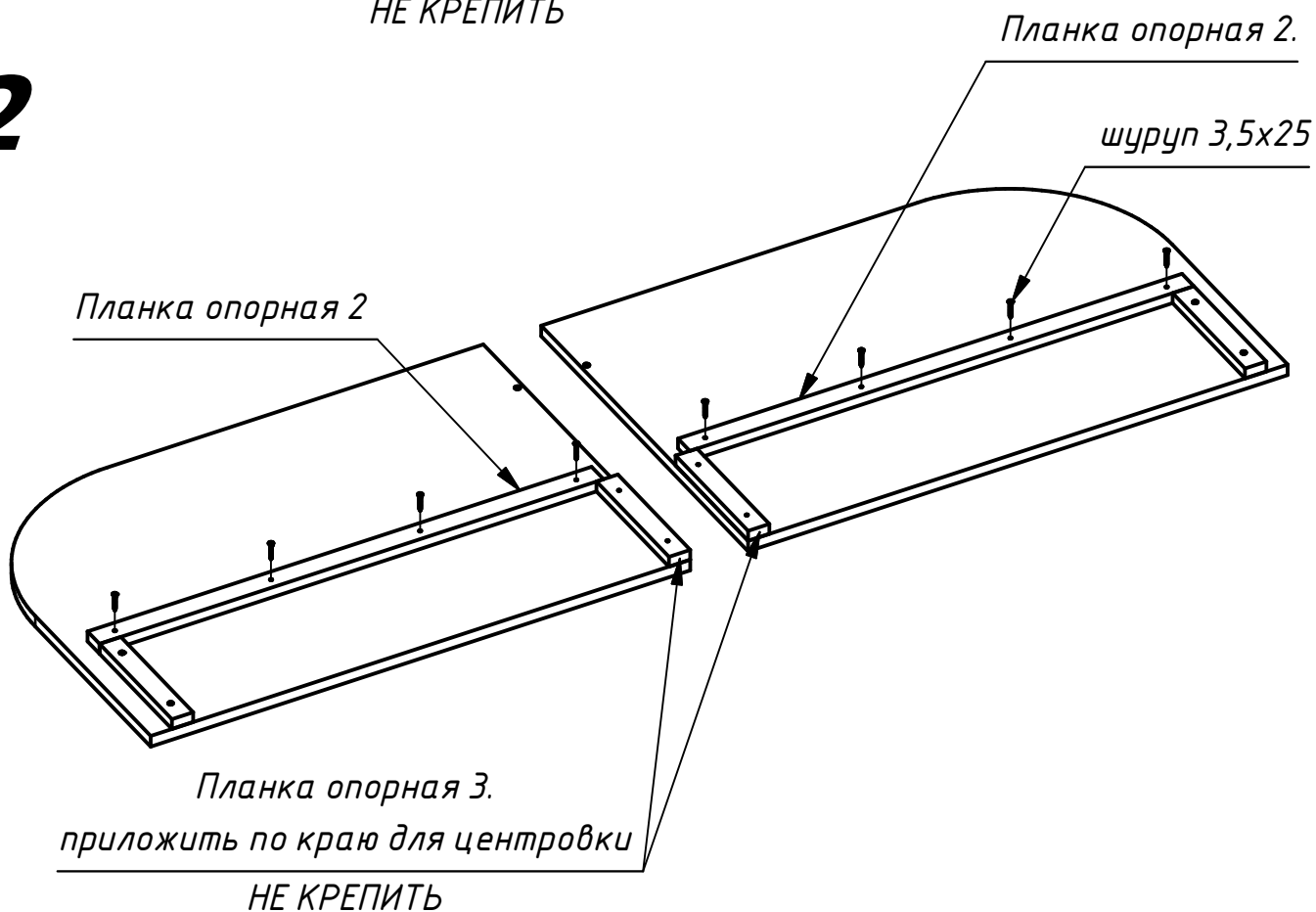

одну из деталей "Планка опорная 3" использовать как ограничитель для центровки других деталей

**3**

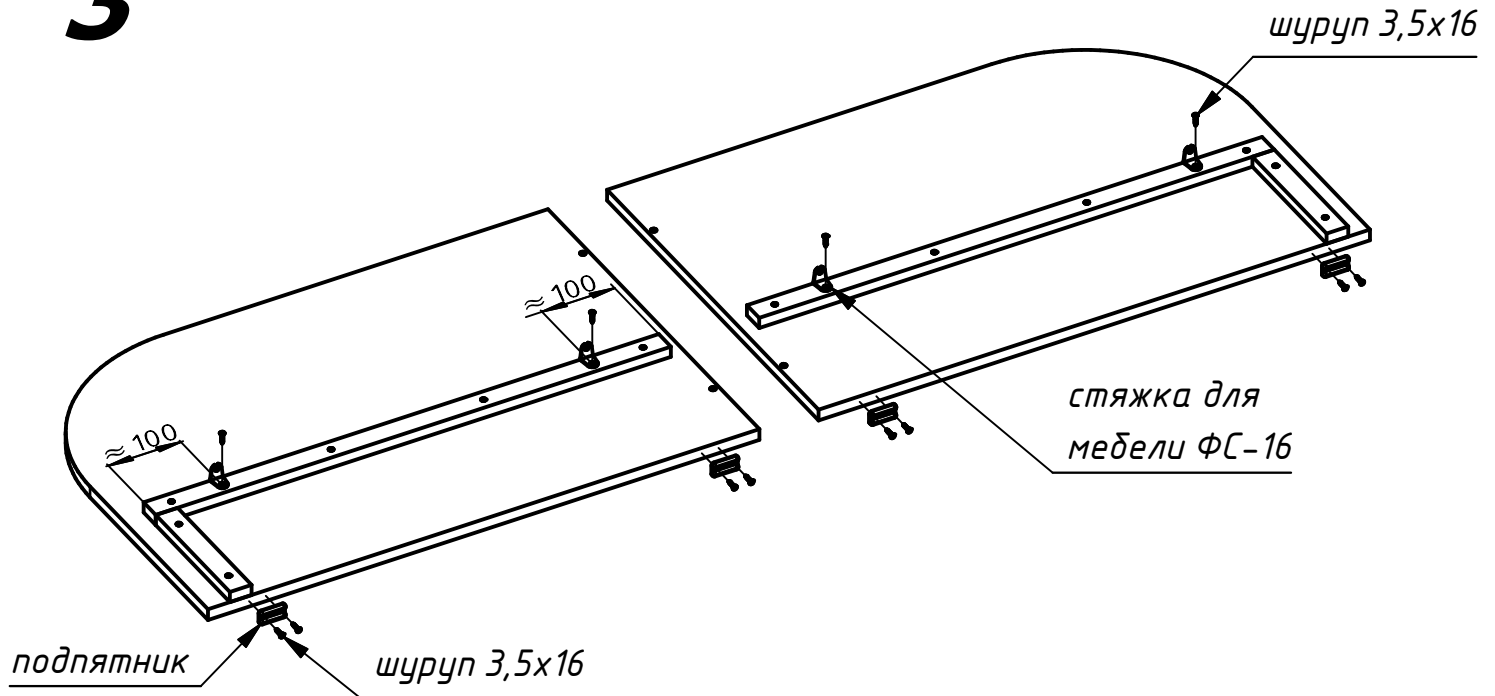

**4**

Планка опорная 3.

$A=B$

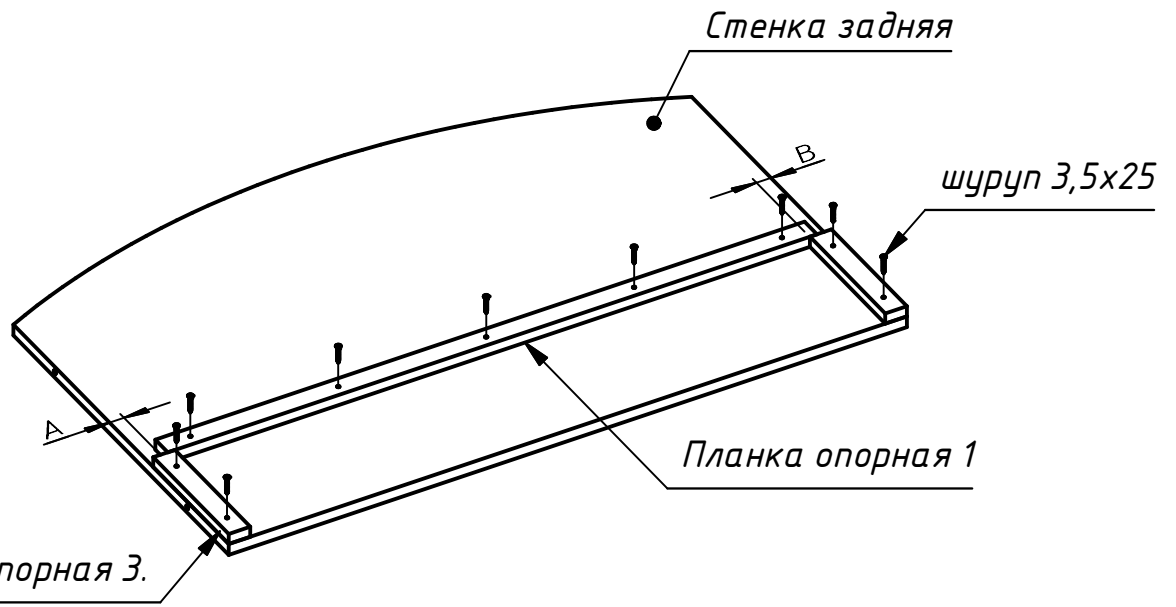

**5**

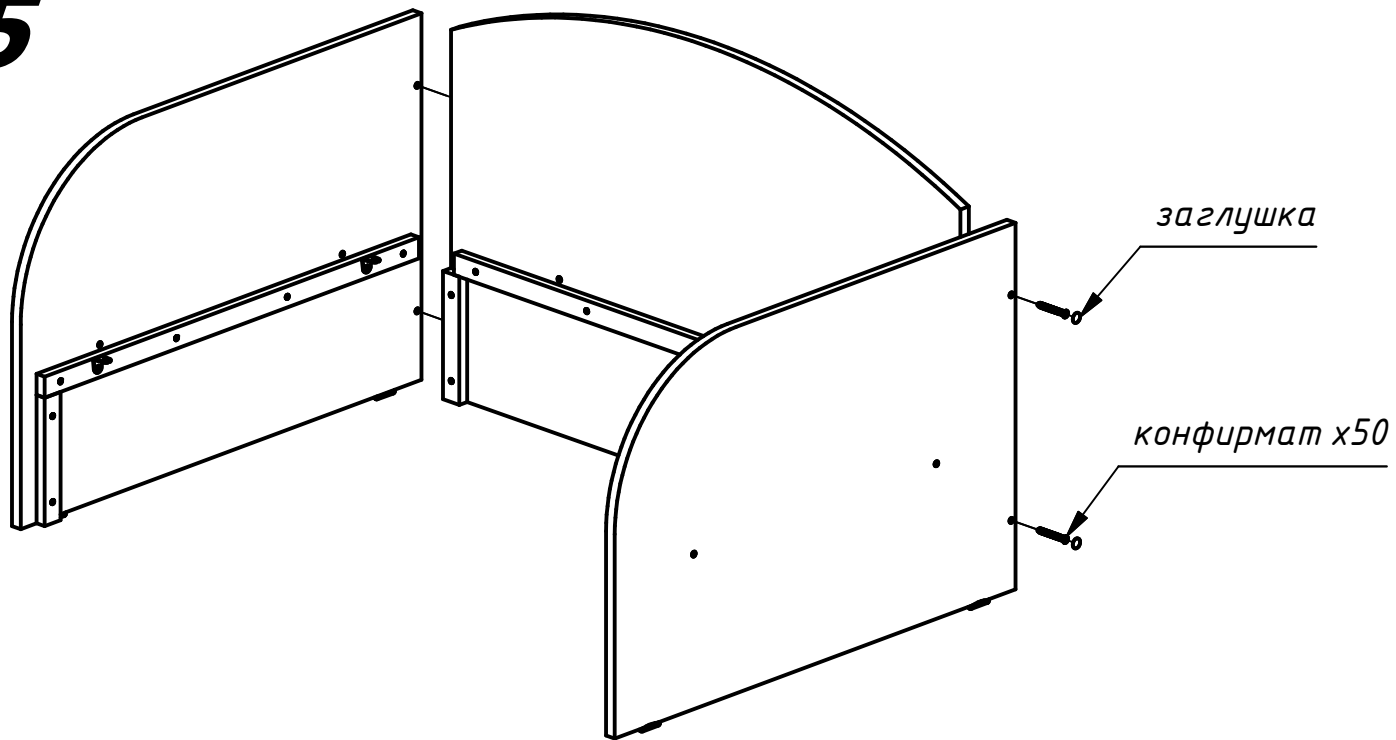

**6**

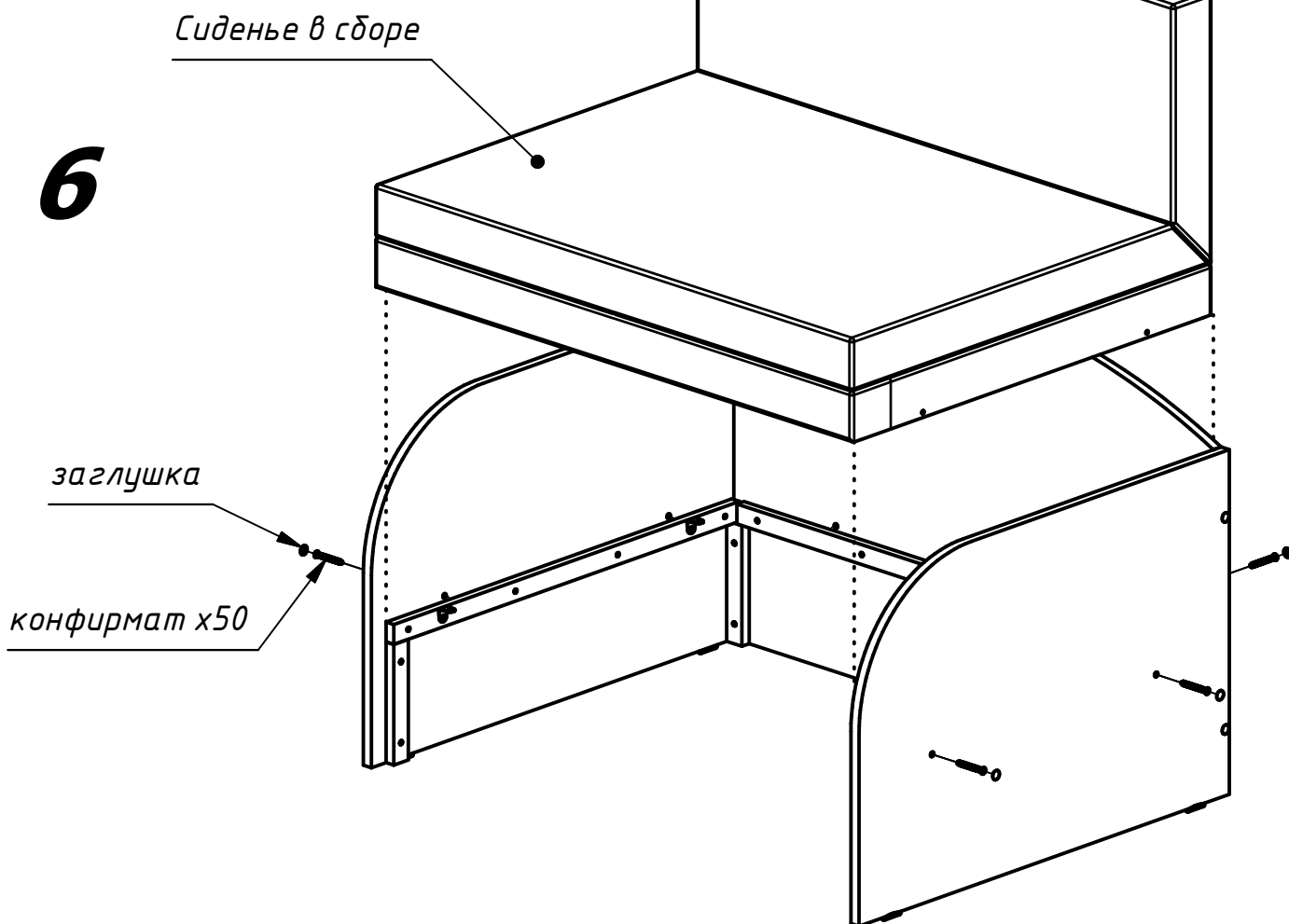

**7**

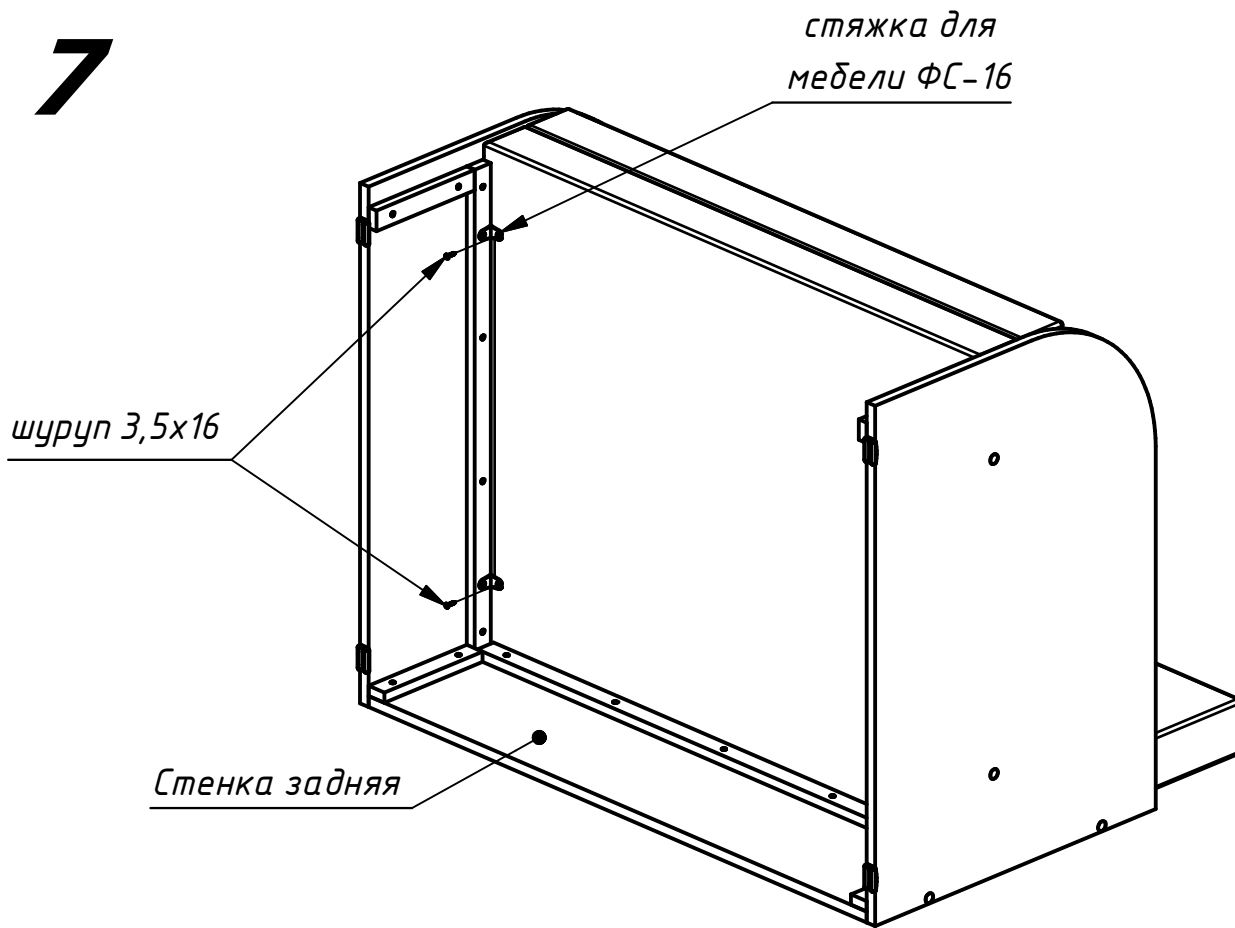

**8** (увеличено)

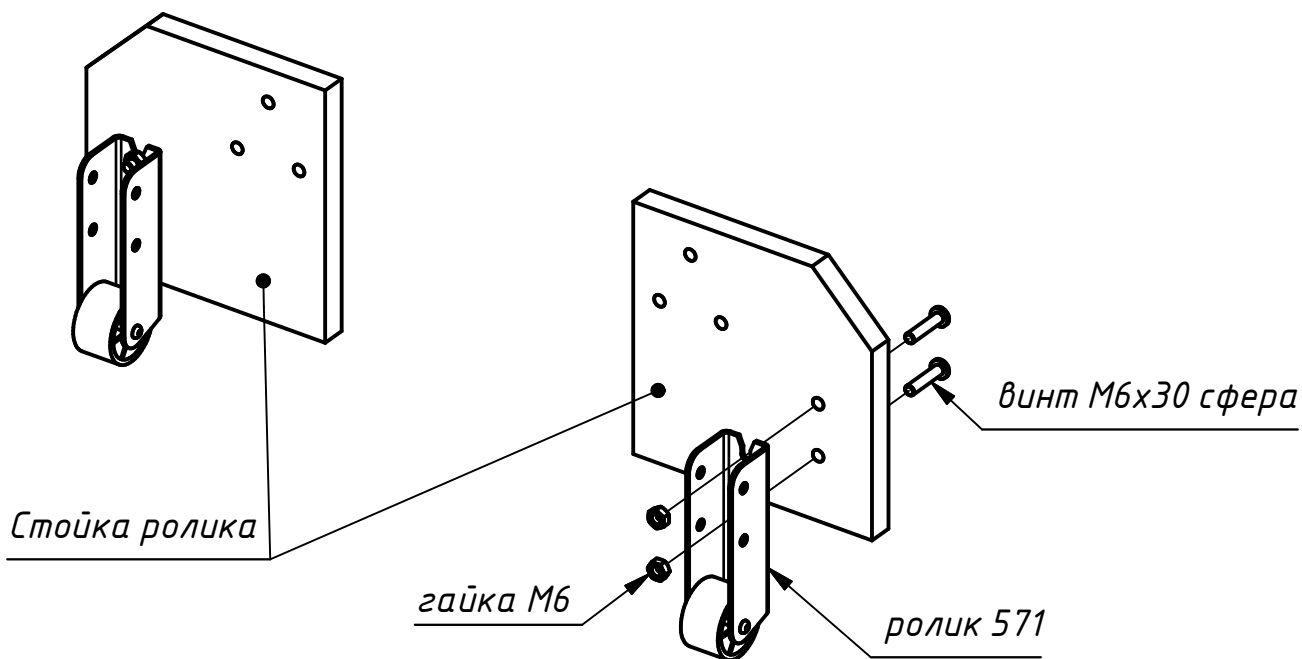

**9**

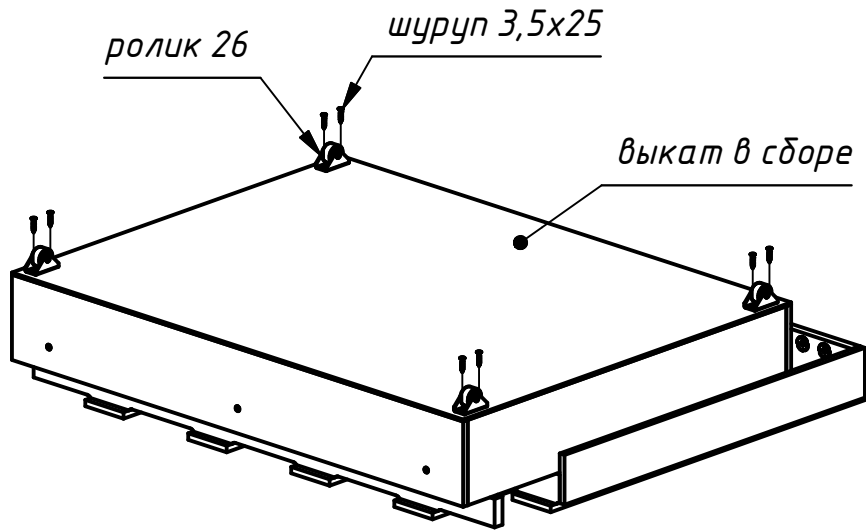

**10**

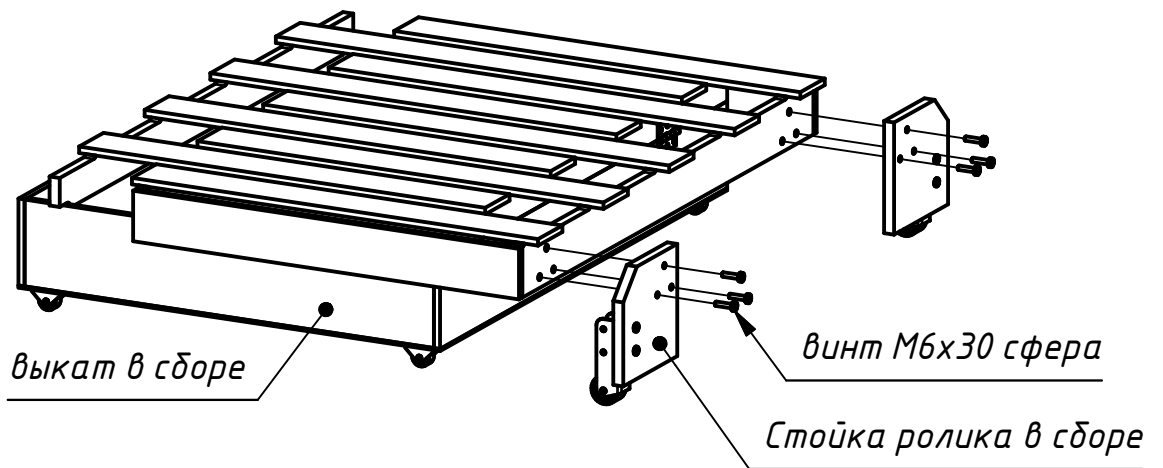

**11**

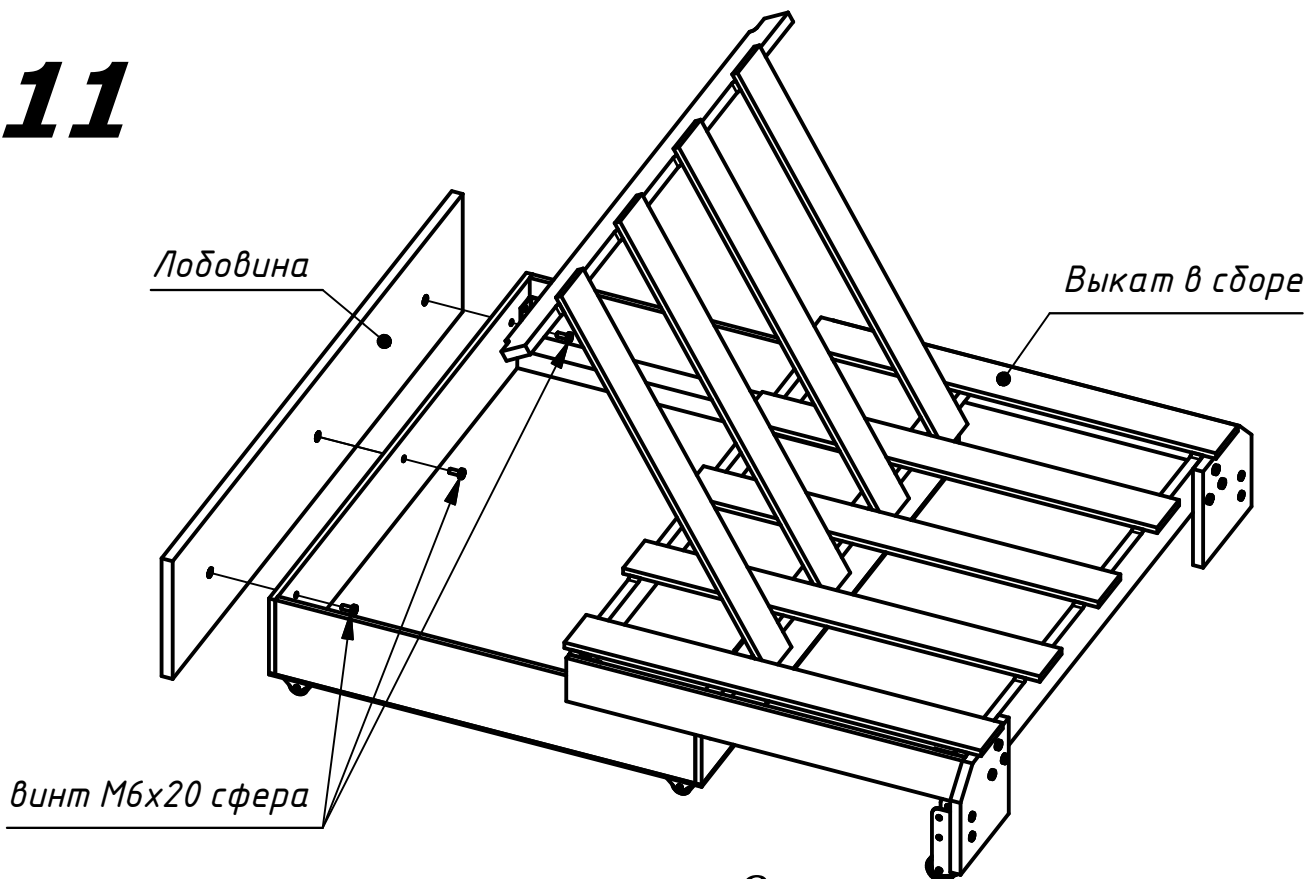



# 12

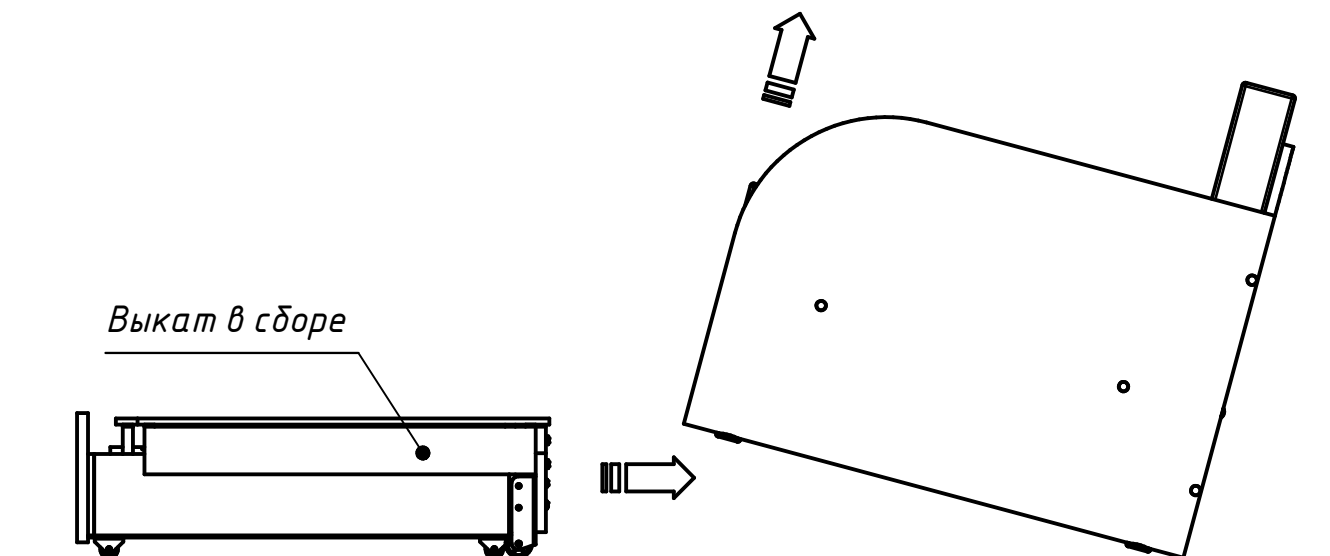

# 13

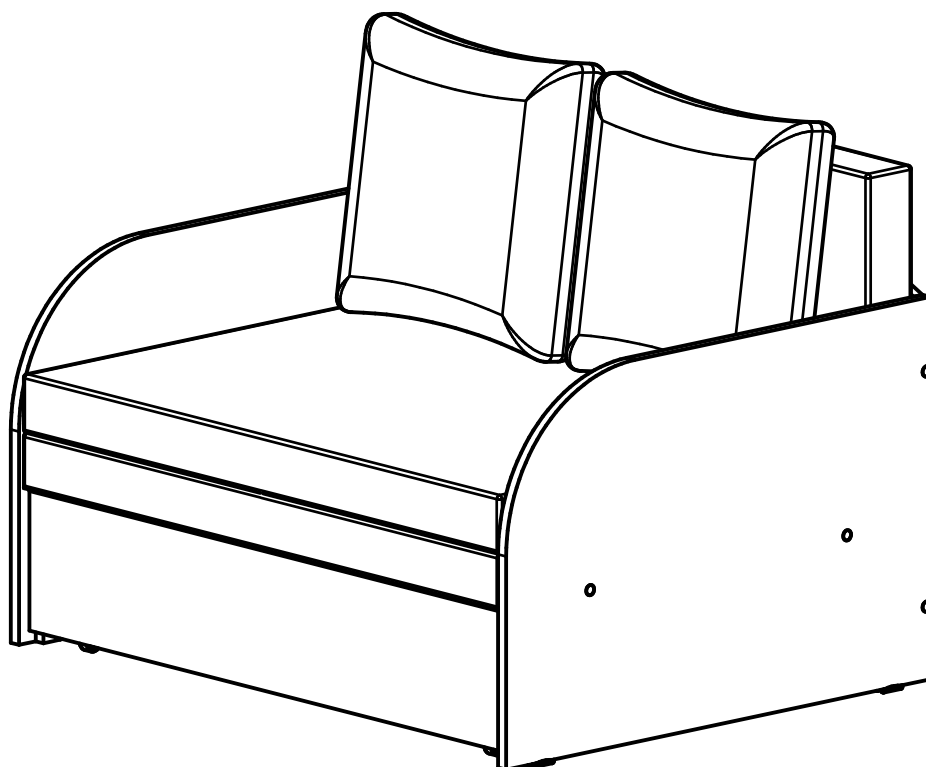

# Схема разложения

**1**

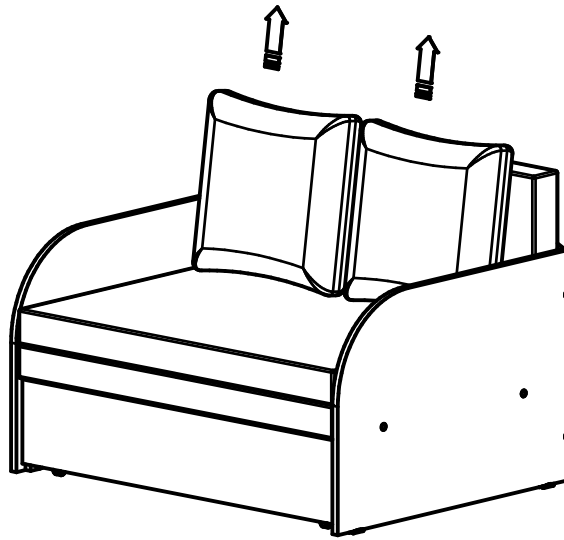

**2**

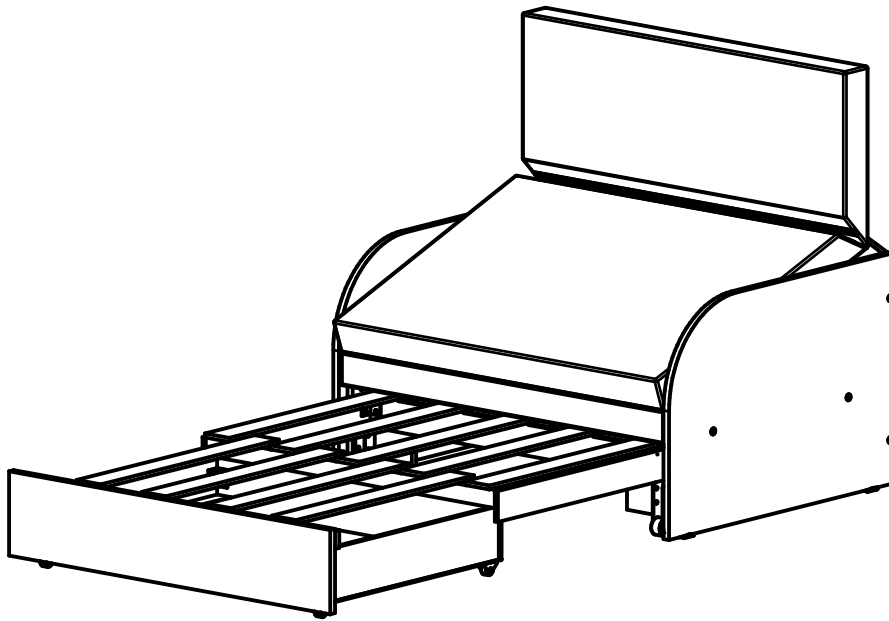

**3**

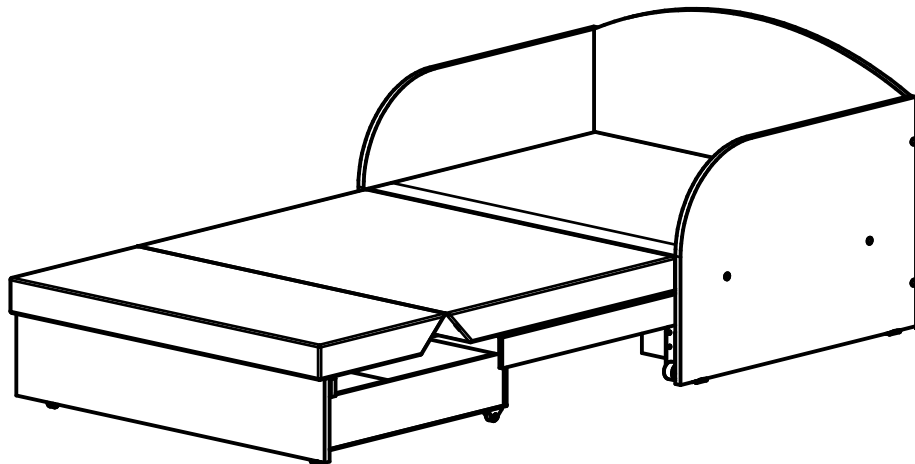

## Гарантии изготовителя:

Предприятие-изготовитель гарантирует покупателю соответствие мебели требованиям ГОСТ 16371-2014 и ГОСТ 19917-2014 при соблюдении условий транспортирования, хранения, сборки и эксплуатации в течении 18 месяцев.

- С претензиями по комплектации и качеству деталей, фурнитуры обращаться в магазин, где приобреталась мебель.

Претензии рассматриваются только при наличии кассового и товарного чеков на приобретенную мебель с обязательным приложением:

- претензия (в письменном виде)
- фотографии (цифровые), имеющие дату проведения съемки и позволяющие идентифицировать товар и выявленный недостаток
- фотография бирки (ярлыка) на товар находящиеся внутри упаковки изделий
- фотография внешнего вида упаковки товара
- фотографии дефекта (крупный план)
- фотография внешнего вида изделия
- видеосъемка (по возможности)
- За механическое повреждение, возникшее при транспортировке, хранении и эксплуатации, предприятие-изготовитель ответственности не несет.
- Ввиду совершенствования технологий, изменения конструкции узлов или применения новых материалов, возможны некоторые отклонения, не отраженные в настоящем паспорте и не ухудшающие качество данного изделия, т. к. предприятие постоянно работает над улучшением производимой продукции.
- Замена деталей и узлов с механическими повреждениями (бой, сколы, царапины), возникшими в процессе сборки или транспортировки самовывозом производится за дополнительную оплату.
- Для предотвращения скрипа металлического каркаса, необходимо смазать замок механизма трансформации машинным маслом.



Уважаемые покупатели!

При соблюдении правил ухода и эксплуатации Ваша мебель прослужит многие годы. Благодарим Вас за выбор мебели, выпускаемой мебельной фирмой ООО "Вектор-М"