



mail: dsv-zakaz@mail.ru
<http://www.dsv-mebel.ru>
тел. 8(8412)99-78-73
8(8412)99-78-75

Модульная система «Софи»

Комод СКМ 800.1

Размеры (В×Ш×Г) 830×800×450мм



Деталировка

№	Наименование	Размер, мм	Кол-во, шт	№ упак.	№	Наименование	Размер, мм	Кол-во, шт	№ упак.
ЛДСП									
1	Боковина левая	815-426	1	Уп.1	7	Вязка ящика	120-710	4	Уп.1
2	Боковина правая	815-426	1	Уп.1	8	Фасад	180-796	4	Уп.1
3	Крышка	802-445	1	Уп.1		ЛДВП Белая			
4	Цоколь	768-80	2	Уп.1	9	Задняя стенка	380-796	2	Уп.1
5	Бок ящика левый	120-400	4	Уп.1	10	Дно ящика	739-396	4	Уп.1
6	Бок ящика правый	120-400	4	Уп.1					

Комплектация фурнитуры

11	Евровинт 6×50мм	12	Евровинт 6,3x11,5	13	Заглушка для Евровинта	14	Стяжка эксцентриковая	15	Шток для стяжки эксцентриковой
									
16 шт.		16 шт.		16 шт.		20 шт.		20 шт.	
16	Опора-наконечник	17	Полкодержатель	18	Саморез 3,5x16мм	19	Гвоздь	20	Евроключ
									
4 шт.		16 шт.		16 шт.		0,06кг		1 шт.	
21	Ручка	22	Направляющие роликовые L 400мм	23	Брус соединительный				
									
4 шт.		4 компл.		767 мм					

ОБЩИЕ ТЕХНИЧЕСКИЕ УКАЗАНИЯ ПО СБОРКЕ

Перед сборкой внимательно ознакомьтесь с данной инструкцией, проверьте комплектность деталей и фурнитуры. Для сборки элементов желательно воспользоваться помощью квалифицированных специалистов.

Работы проводите на жесткой ровной поверхности. Во избежание появления царапин, укройте ее мягким подстилочным материалом, в качестве которого можно использовать упаковку. Для работы вам понадобится евроключ (имеется в комплекте), крестовая отвертка, шуруповерт, молоток.

После сборки корпуса, прежде чем закрепить задние стенки из ЛДВП необходимо измерить диагонали короба и, в случае расхождения, следует их выровнять, для того, чтобы в дальнейшем не нарушить геометрию готового изделия.

* Предприятие—изготовитель оставляет за собой право на замену материалов, фурнитуры и метизов на аналогичные, не ухудшающие качество изделия.

СБОРКА

1. На Боковины (1,2) по разметке прикрепите полозья направляющих(22) при помощи евровинтов 6,3x11,5(12).
2. Соедините Боковины (1,2) с Цоколями(4) при помощи евровинтов(11).
3. В отверстия на Боковинах(1,2) вставьте эксцентриковые стяжки (14) .
4. В отверстия в Крышке(3) вкрутите 4 штока от стяжки эксцентриковой(15)(см.рис1 и 3).
5. Установите Крышку(3) на каркас. Затяните стяжки(14) по часовой стрелке до упора (см рис.1 и 4).
6. Уложите каркас на пол лицевой стороной вниз, измерьте диагонали, они должны быть равны.
7. Соедините между собой Задние стенки(9) при помощи соединителя ДВП(23). Прибейте задние стенки (9) к каркасу при помощи гвоздей(19).
8. К торцам Боковин(1,2) прибейте опоры-наконечники(16).
9. Установите модуль на опоры.
10. Соберите ящики по схеме ниже и установите их на место .
11. По окончании сборки на шляпки евровинтов установите декоративные заглушки(13).

Рис.1 Сборка каркаса



Рис.2 Сборка ящика



Рис.3 - Установка штока эксцентрика 15

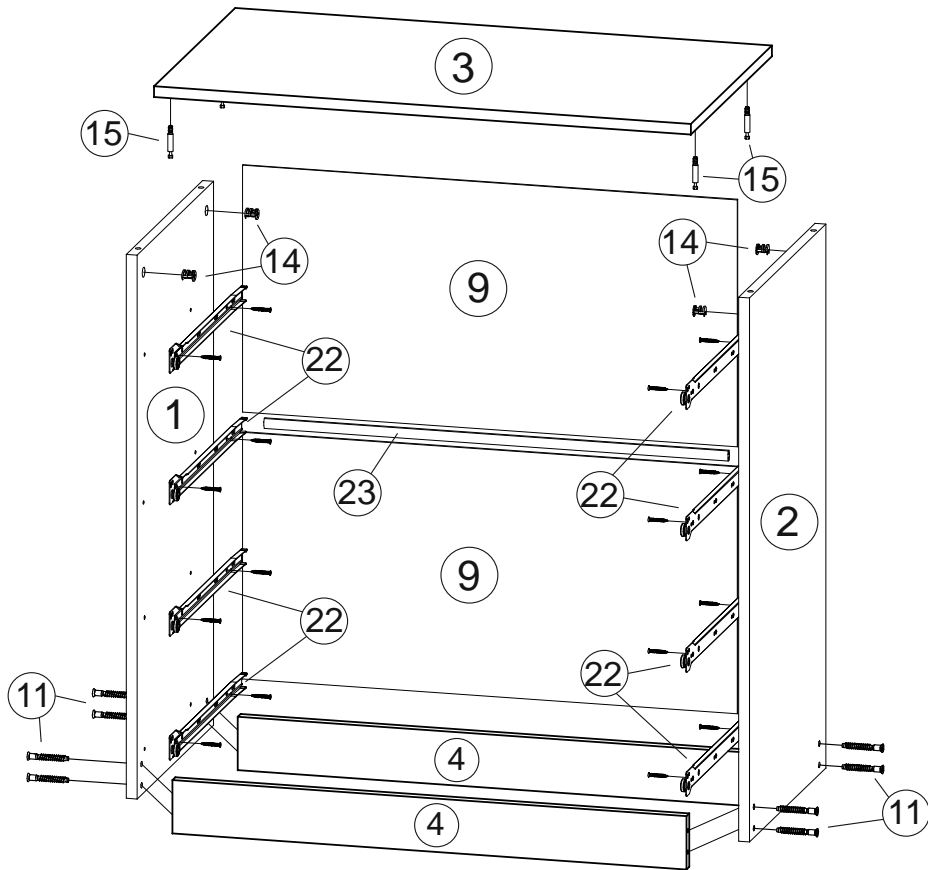

12. Соедините боковины ящика(5,6) с Вязкой(7) при помощи евровинтов(11).
13. В отверстия в Боковинах (5,6) вставьте эксцентриковые стяжки(14).
14. В Фасад(8) вкрутите 4 штока от стяжки эксцентриковой(15) (см.рис.2 и 3).
15. Соедините Фасад(8) с коробом ящика и затяните эксцентрики(14) по часовой стрелке до упора (см рис.2 и 4).
16. Уложите Дно ящика из ДВП(10) и вставьте полкодержатели(17) в отверстия на фасаде (таким образом, чтобы в сборе они находились под Дном, придерживая его). Прибейте Дно(10) к корпусу ящика гвоздями(19).
17. Прикрутите направляющие(22) к корпусу при помощи саморезов 3,5x16мм(18).
18. Установите ручку(21) на Фасад (8) и зафиксируйте ее при помощи винтов для ручки.

Рис.4 - Установка и фиксация стяжки эксцентрика 14

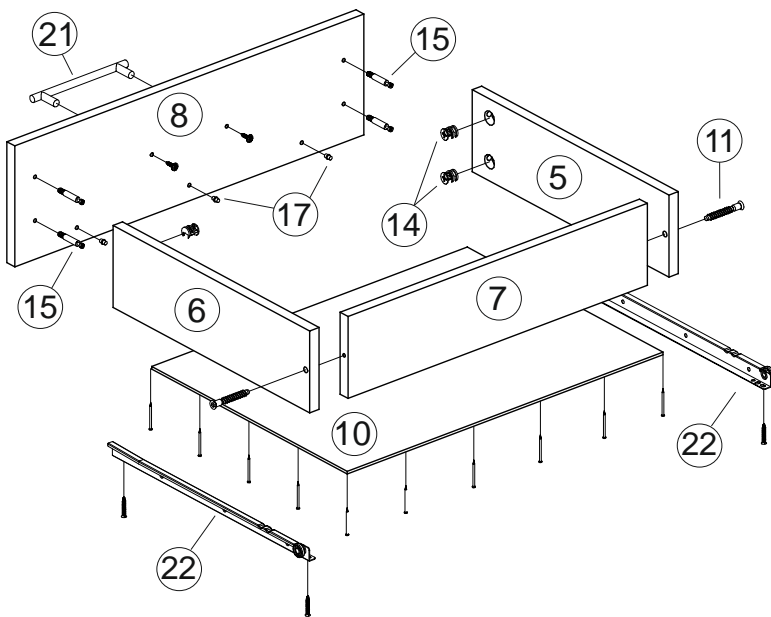
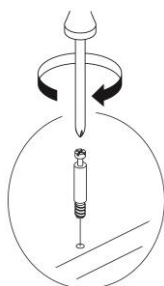

Рис.5 Окончательная сборка



ПРАВИЛА УХОДА И ЭКСПЛУАТАЦИИ

Корпусную мебель необходимо эксплуатировать и хранить в проветриваемых помещениях с нормальным температурно-влажностным режимом, при относительной влажности воздуха 50-70% и температуре не ниже плюс 10°C.

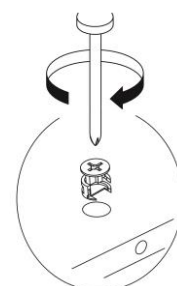
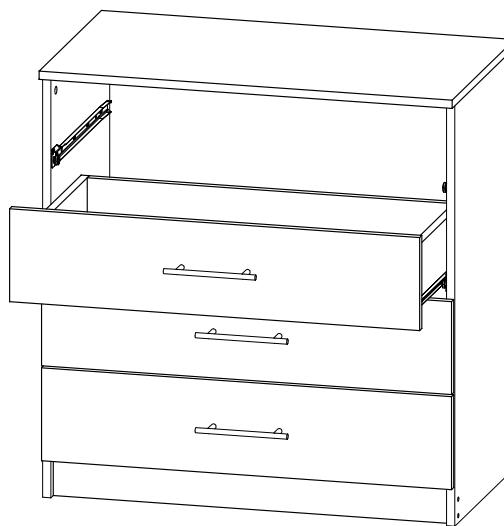
1. Не оставляйте мебель и комплектующие вблизи отопительных приборов и источников огня.
2. Не допускайте воздействия прямых солнечных лучей во избежание изменения цвета изделий и потери товарного вида.
3. Избегайте резких перепадов температур, чрезмерной сухости и повышенной влажности в помещении.
4. Не допускайте грубого механического воздействия на мебель и комплектующие, неаккуратное обращение может привести к повреждению отделочного покрытия, стекол, зеркал и элементов крепежа. При появлении трещин и сколов на поверхности стеклоизделий или обнаружении поломок фурнитуры необходимо немедленно произвести их замену, так как дальнейшая эксплуатация поврежденных деталей может привести к травмам.
5. Не ставьте на поверхность горячие предметы без теплоизоляционных прокладок.
6. Избегайте попадания воды и технических жидкостей
7. При уходе за мебелью рекомендуется протирать поверхности влажной тканью с последующей протиркой насухо, применять аэрозоли, восковые полироли и специальные средства. Запрещается мыть мебель водой и чистить составами, содержащими спирты, растворители, соду и прочие абразивные материалы.
8. В процессе эксплуатации корпусной мебели возможно ослабление крепежных соединений, поэтому необходимо их периодически подтягивать.

Соблюдение приведенных выше рекомендаций позволит вам продлить срок службы корпусной мебели и поможет избежать проблем при эксплуатации.

ГАРАНТИЙНЫЕ ОБЯЗАТЕЛЬСТВА

Изготовитель гарантирует соответствие мебели требованиям ГОСТ 16371-93 «Мебель. Общие технические условия» при соблюдении условий транспортировки, хранения эксплуатации и рекомендаций по уходу за мебелью.

Срок гарантии на детскую мебель и мебель для общественных помещений составляет 18 месяцев, на бытовую мебель - 24 месяца.

Гарантийный срок исчисляется с момента покупки изделия.

Потребитель имеет право на выполнение производителем гарантийных обязательств в течение всего указанного срока в случае обнаружения им дефектов производственного характера, связанных с комплектностью изделия, недостатками материалов и технологий изготовления.

Претензии по качеству изделий, должны предъявляться в магазин, где была приобретена мебель.

Гарантия не действует в случаях:

1. Несоблюдения потребителем рекомендаций производителя по хранению, эксплуатации и уходу за изделием.
2. Естественного износа элементов мебели, возникшего в процессе эксплуатации – потертости, царапины, частичная потеря цвета под воздействием ультрафиолетового излучения.
3. Механических повреждений, вызванных неграмотными действиями при транспортировке, хранении, сборке и эксплуатации корпусной мебели.
4. Повреждения деталей и комплектующих вызванные воздействием чрезмерной влажности и резких перепадов температур, повлекшее за собой разбухание ЛДСП и прочих композитных материалов, отслоение отделочного покрытия и другие повреждения.

Основанием для получения гарантии является наличие оригинала кассового чека либо товарной накладной.

Благодарим вас за приобретение нашей продукции.

Дата упаковки	
Упаковщик	
Номер партии	